

**LUCCI
FUTURA ECO
DIMMABLE AND COLOUR SHIFTING LED
CEILING FAN**

- **INSTALLATION**
- **OPERATION**
- **MAINTENANCE**
- **WARRANTY INFORMATION**

CAUTION
**READ INSTRUCTIONS CAREFULLY FOR SAFE
INSTALLATION AND FAN OPERATION.**

CONTENTS

GB Installation instruction manual 2

D Installationsanleitung10

F Guide d’installation.....18

E Manual de instrucciones de instalación.....25

I Manuale delle istruzioni di installazione.....34

NL Installatiehandleiding.....42



This fan is suitable for indoor use only.

GB

THANKYOU FOR YOUR PURCHASE

Thankyou for purchasing this quality Lucci product. To ensure correct function and safety, please read all instructions before using the product and keep the instructions for future reference.

SAFETY PRECAUTIONS

The information contained in the following pages has been prepared to ensure you of trouble-free operation of your ceiling fan.

1. In Europe: This appliance can be used by children aged from 8 years and above and persons with reduced physical, sensory or mental capabilities or lack of experience and knowledge if they have been given supervision or instruction concerning use of the appliance in a safe way and understand the hazards involved. Children shall not play with the appliance. Cleaning and maintenance shall not be undertaken by children without supervision.
2. In Australia: The appliance is not intended for use by persons (including children) with reduced physical, sensory or mental capabilities, or lack of experience and knowledge, unless they have been given supervision or instruction concerning use of the appliance by a person responsible for their safety.
3. Children should be supervised to ensure that they do not play with the appliance.
4. An all-pole disconnection switch must be incorporated into the fixed wiring, in accordance with local wiring rules.

IN AUSTRALIA:**WARNING: FOR SAFE USE OF THIS FAN AN ALL-POLE DISCONNECTION SWITCH MUST BE INCORPORATED INTO THE FIXED WIRING.**

This is in accordance with the latest standard AS/NZS 60335-1.

Please note warranty will be void if installed without an all-pole disconnection switch.

If a fan is connected to a circuit that can be isolated via an all-pole safety switch at the switchboard, then this is considered to be an all-pole isolation switch.



5.  Do not dispose of electrical appliances as unsorted municipal waste, use separate collection facilities. Contact your local government for information regarding the collection systems available. If electrical appliances are disposed of in landfills or dumps, hazardous substances can leak into the groundwater and get into the food chain, damaging your health and well-being.
6. The structure to which the fan is to be mounted must be capable of supporting a weight of 40kg.
7. The fan should be mounted so that the blades are at least 2.3 metres above the floor in Europe or 2.1 metres above the floor in Australia.
8. This fan is designed for indoor use only. Mounting the fan in a location where it is subject to water or moisture is dangerous and will void the warranty.
9. Only a licensed electrician should execute the installation.



BEFORE INSTALLATION

Unpack the fan carefully and identify the parts. Please refer to Fig. 1.

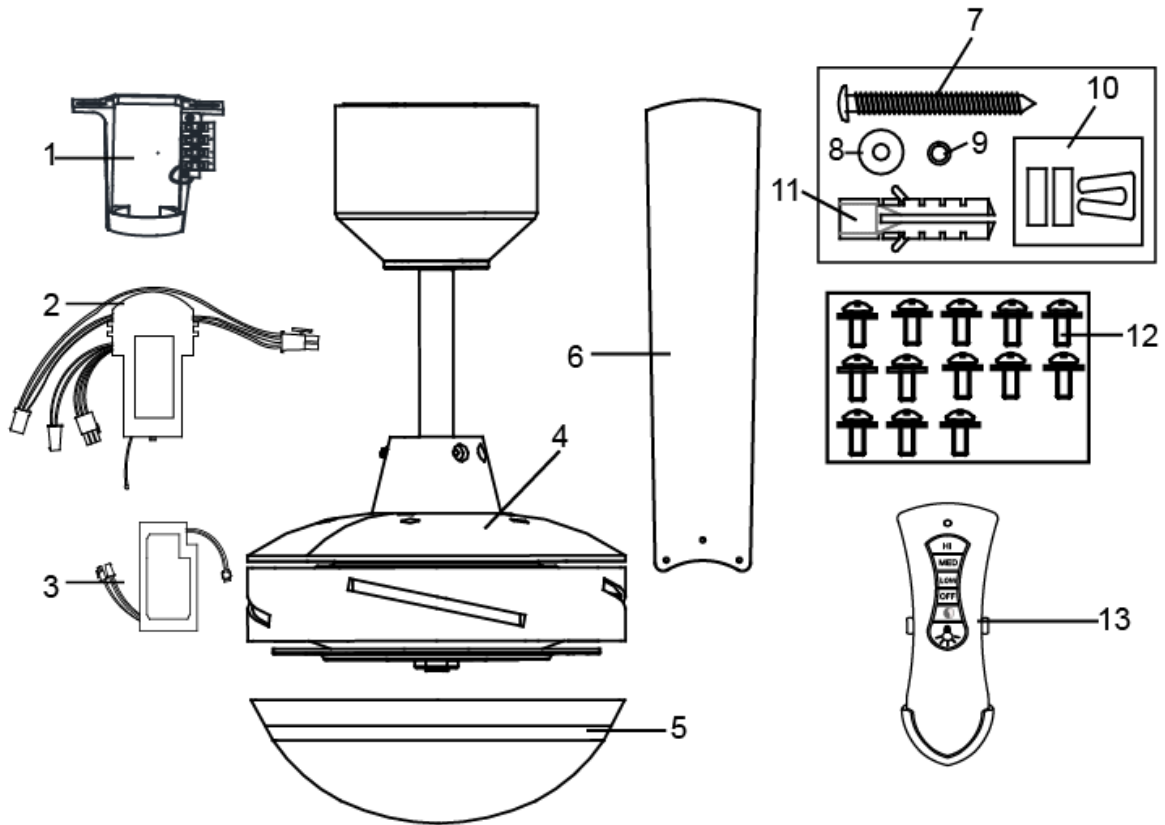

Fig. 1

- 1 Hanger bracket x 1
- 2 Remote receiver x 1
- 3 LED driver x 1
- 4 Pre-assembled fan motor, down rod and canopy cover x 1
- 5 LED light kit x 1
- 6 Blades x 4
- 7 Screw for hanger bracket x 2
- 8 Flat washer x 2
- 9 Spring washer x 2
- 10 Balancing kit x 1 set
- 11 Wall plugs for screws x 2
- 12 Motor screws for blades x 13
- 13 Remote hand set x 1 set



INSTALLING THE MOUNTING BRACKET

- The ceiling fan must be installed in a location so that the blades are spaced 300mm from the tip of the blade to the nearest objects or walls.
- Secure the hanging bracket to the ceiling joist or structure that is capable of carrying a load of at least 40kg, with two long screws provided. Ensure at least 30mm of the screw is threaded into the support.

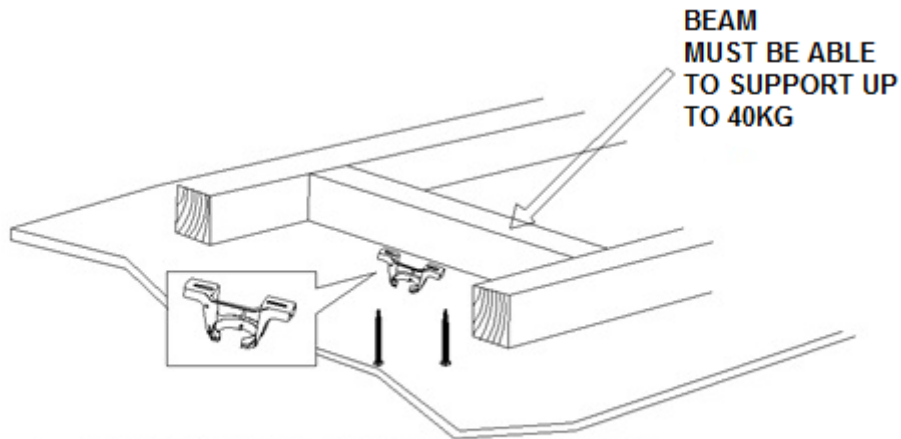

Fig. 2

NOTE: THIS PICTURE IS FOR REPRESENTATION ONLY AND DOES NOT REPRESENT THE ACTUAL BRACKET.

NOTE: The bracket screws provided are for use with wooden structures only. For structures other than wood, the appropriate screw type MUST be used.

Angled ceiling Installation

This fan hanging system supports a maximum 20 degree angled ceiling installation.

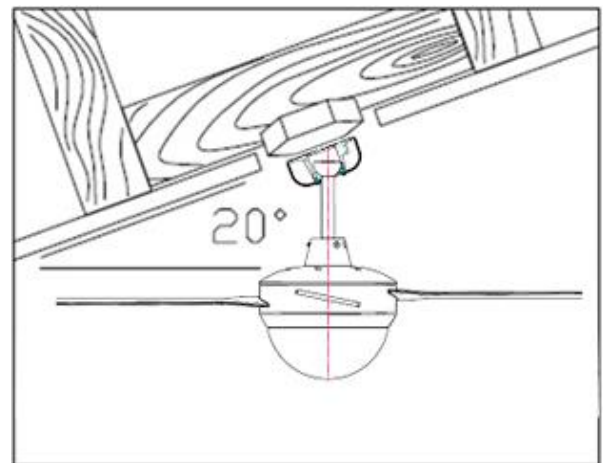

Fig. 3

INSTALLING THE FAN

- Carefully lift the fan and place the down rod ball assembly into the spacing allocated in the mounting bracket and lock the ball into place. Insert the LED driver into the lower layer of the mounting bracket and then insert the remote receiver into the top layer of the mounting bracket. **Fig. 4**

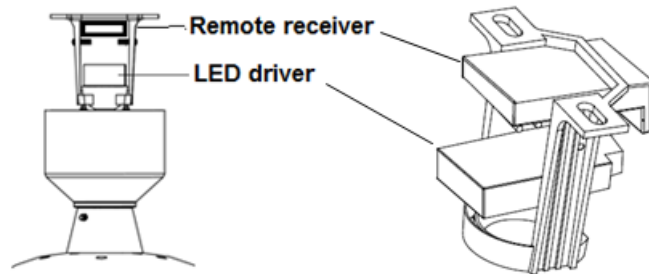

Fig. 4

- Refer to the wiring diagram provided for Electrical Connection/installation. Fig. 5
WARNING: To prevent electrical shock or risk of fire, do not attempt to perform the electrical connection wiring yourself. All electrical connections must be carried out by a licensed electrician.
NOTE: An additional all pole disconnection switch must be included in the fixed wiring.

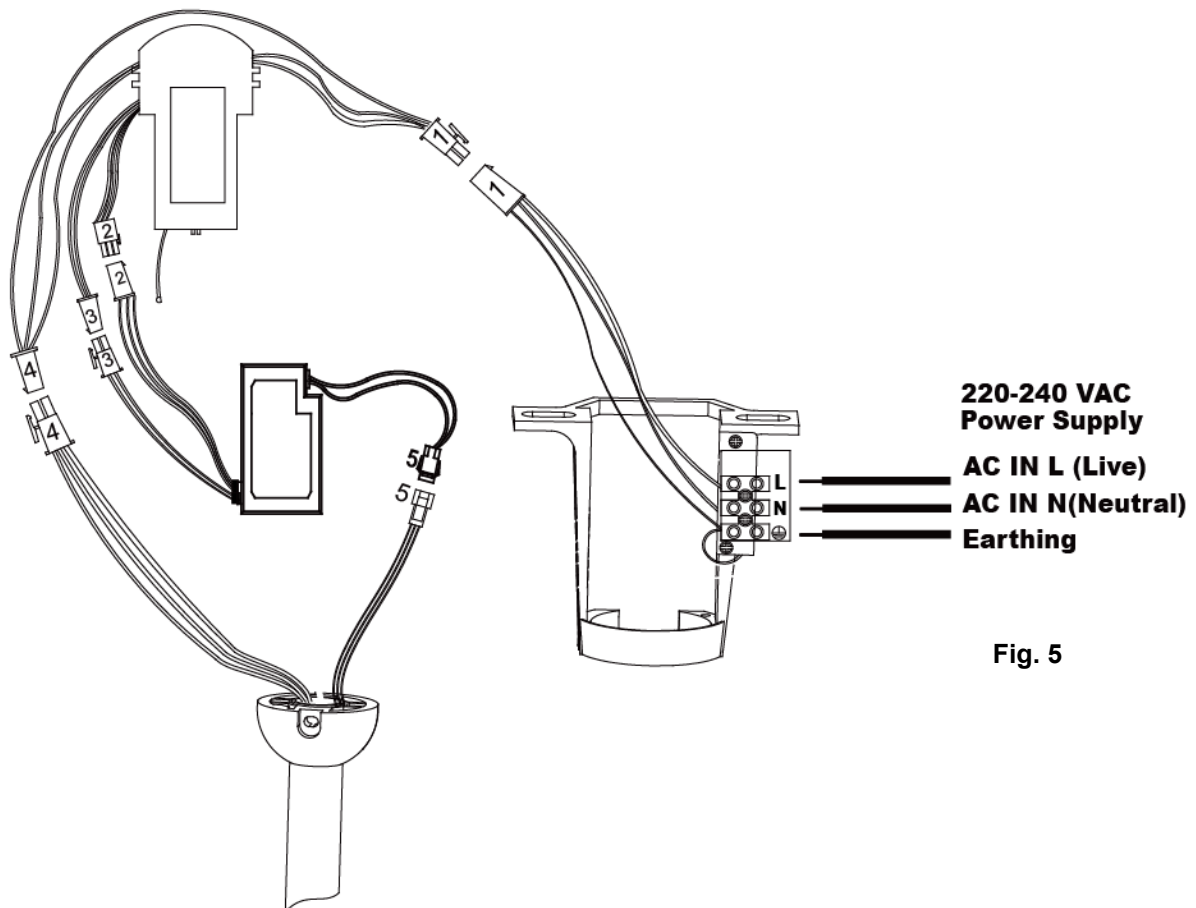

Fig. 5

- After completing the electrical wiring at the mounting bracket terminal and connecting the remote receiver power input wires and fixed wiring via the 4-port quick connectors (1); connect the LED driver power input wires and remote receiver power output wires via the 2-port quick connectors (3); connect the LED driver PWM signal input wires and remote receiver PWM signal output wires via the 3-port quick connectors (2); connect the remote receiver fan output and motor input wires via the 4-port quick connectors (4); also connect the LED driver output wires and LED light wires via the quick connectors (5). **Fig. 5**

- Cover the mounting bracket with the canopy cover. Ensure all electrical wirings are tucked inside the canopy and that it is not damaged during this step then secure with screws. **Fig. 6**
Finally attach the canopy cover to the canopy screws by turning it clockwise. **Fig. 6**

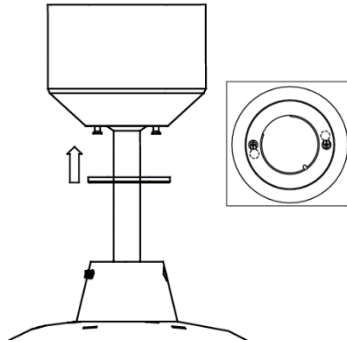

Fig. 6

- Insert the blades through the side slot of the motor and align with the 3 holes. If the holes do not align, the blade is upside down. The blade should fit securely and the screws should slot into the blade screw holes. Insert the screw driver with the screw through the key hole of the lamp bracket. Secure the blades with 3 blade screws. Ensure all screws are tightened evenly to reduce the chance of warping or unbalancing. Repeat this process for all blades. **Fig. 7**

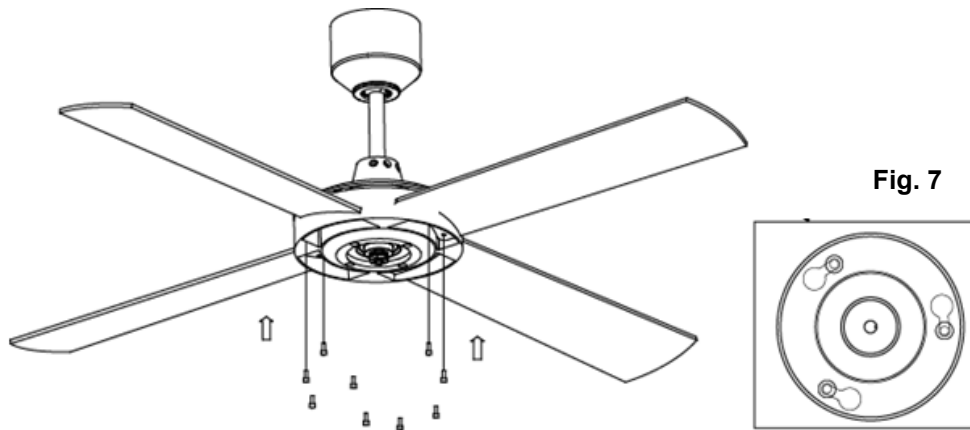

Fig. 7

key hole of lamp bracket

- Attach the LED light kit to the lamp base and connect wires to the LED light kit via the quick connectors. Insert the housing assembly screws into the larger ends of the key hole slots and turn the LED light kit body clockwise until the housing assembly screws are firmly situated in the narrow ends of the keyhole slots. **Fig. 8**

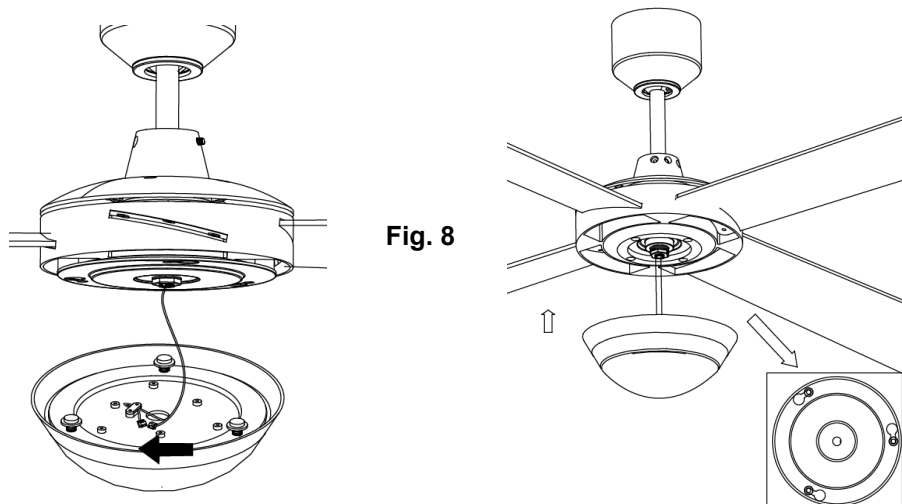

Fig. 8



USING YOUR CEILING FAN

REMOTE CONTROL

Your ceiling fan is controlled via the remote control. There are 4 buttons (HI, MED, LOW, OFF) to control the fan speed and one button to control light on/off and dimming function. **Fig. 11**

Before operating the remote, the following must be considered.

- 2 x AAA 1.5V (size) batteries are required to operate the remote control. Remove the battery cover from the back of the remote and insert 2 x AAA batteries. Ensure the polarities are correct as shown in the battery compartment. (Batteries not included.)
- The remote (transmitter) and receiver must be configured so that communication between each other is paired up. This is achieved by setting the DIP switch on the receiver and remote on the same setting.

Note: The DIP switch assembly has 4 switches which can be setup to 16 different transmitting code combinations. This is practical when there is more than 1 remote/receiver pair operating locally or in the same room.

Note: To access the receiver DIP switches, remove the DIP switch cover.



Fig. 9 Remote battery compartment

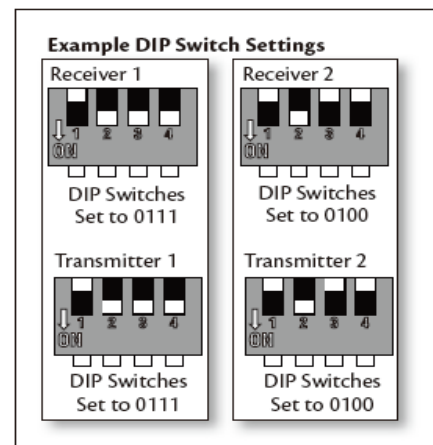

Fig. 10 Receiver DIP switch

OPERATING THE REMOTE:

Before you start using the remote, take the time to read through this section and get familiar with the buttons and function of each button.

1. LED Indicator

The red LED indicator on the top of the transmitter will flash when the buttons are active.

BUTTONS ON THE REMOTE

2. **HI:** Press this button to set the fan running at High speed.
3. **MED:** Press this button to set the fan running at Medium speed.
4. **LOW:** Press this button to set the fan running at Low speed.
5. **OFF:** Press this button to turn OFF the fan.
6.  : Press this button to change the color temperature in the following order: 3000K → 5000K → 4000K → 3000K

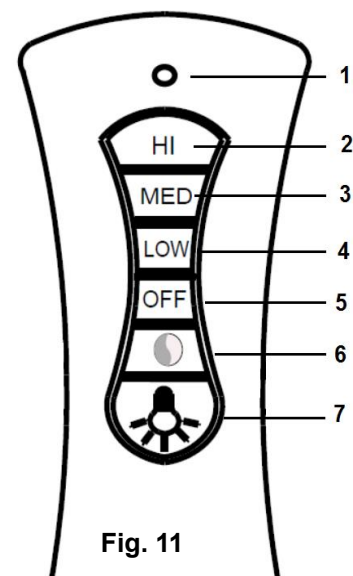

Fig. 11

7. : Press the button to turn ON/OFF the light and press and hold the button to access the light dimming function.

The remote has memory function. If the fan or light is turned off by the isolating switch, it will memorise and recover the last status when turned on next.

REVERSING SWITCH

Your ceiling fan can operate in either summer or winter mode.

SUMMER Mode: The reverse switch shall be in the “down” (SUMMER) position to make the fan rotate in an anticlockwise direction. The airflow will be directed downwards, for cooling in summer.

WINTER Mode: The reverse switch shall be in the “up” (WINTER) position to make the fan rotate in a clockwise direction. The airflow will be directed upwards assisting in the circulation of warm air, for energy conservation in winter.

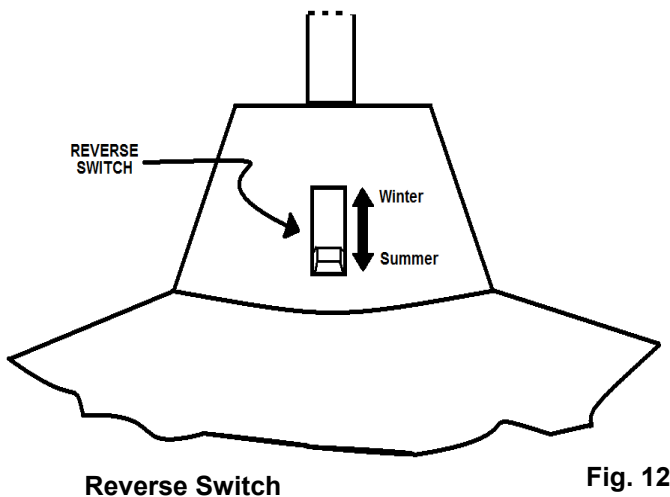
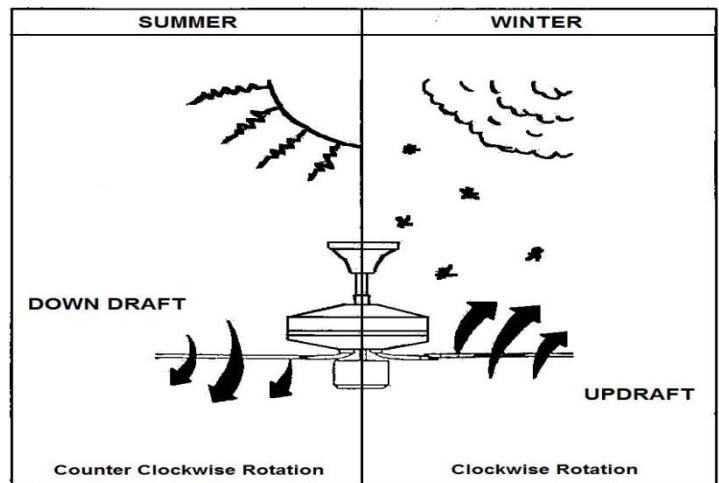

Fig. 12



AFTER INSTALLATION

WOBBLE:

NOTE: CEILING FANS TEND TO MOVE DURING OPERATION DUE TO THE FACT THAT THEY ARE MOUNTED ON A RUBBER GROMMET. IF THE FAN WAS MOUNTED RIGIDLY TO THE CEILING IT WOULD CAUSE EXCESSIVE VIBRATION. MOVEMENT OF A FEW CENTIMETRES IS QUITE ACCEPTABLE AND DOES NOT SUGGEST ANY PROBLEM.

TO REDUCE THE FAN WOBBLE: PLEASE CHECK THAT ALL SCREWS WHICH FIX THE MOUNTING BRACKET AND DOWN ROD ARE SECURE.

BALANCING KIT: A balancing kit is provided to balance the ceiling fan on initial installation. Please refer to the instruction on how to use the balancing kit. The balancing kit can be used to assist re-balancing should the ceiling fan become un-balanced again. Store your balancing kit away after installation for future use if required.

NOISE:

When it is quiet (especially at night) you may hear occasional small noises. Slight power fluctuations and frequency



signals superimposed in the electricity for off-peak hot water control, may cause a change in fan motor noise. This is normal. Please allow a 24-hour “settling-in” period, most noises associated with a new fan disappear during this time.

The manufacturer’s warranty covers actual faults that may develop and NOT minor complaints such as hearing the motor run – All electric motors are audible to some extent.

CARE & CLEANING

- Periodic cleaning of your ceiling fan is the only maintenance required. Use a soft brush or lint free cloth to avoid scratching the paint finish. Please turn off electricity power when you do so.
- Do not use water when cleaning your ceiling fan. It could damage the motor or the blades and create the possibility of an electrical shock.
- The motor has a permanently lubricated ball bearing. There is no need to oil.

NOTE: Always turn off the power at the mains switch before attempting to clean your fan.

TECHNICAL INFORMATION

Futura ECO LED SERIES models	Rated Voltage	Rated power (motor)	Rated power lamp	Lamp type
48 inch blade fan only	220-240 VAC	60W	18W,LED Life time: 30,000H	LED Driver Model No.: KLC-016-031A2M
52 inch blade fan only	220-240 VAC	70W	18W, LED Life time: 30,000H	LED Driver Model No.: KLC-016-031A2M

WARRANTY INFORMATION

IN AUSTRALIA / NEW ZEALAND – Please refer to the separated WARRANTY STATEMENT.

IN EUROPE – If you are a European customer please contact the retail outlet where the fan was purchase for warranty service.

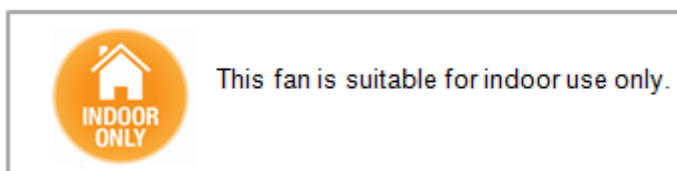

D**WIR GRATULIEREN ZUM KAUF DIESES GERÄTES**

Wir gratulieren zum Kauf dieses Qualitätsproduktes von Lucci. Bitte lesen Sie die Sicherheitshinweise vollständig und sorgfältig durch, um den ordnungsgemäßen und sicheren Einsatz des Gerätes zu gewährleisten.

SICHERHEITSHINWEISE

Die Hinweise auf den nachfolgenden Seiten erklären den sicheren und störungsfreien Betrieb Ihres Deckenventilators.

- 1) Europa: Dieses Gerät darf nur von Kindern in einem Alter von 8 Jahren und darüber sowie von Personen mit eingeschränkten körperlichen, geistigen oder sensorialen Fähigkeiten oder mangelnder Erfahrung und Wissen nur unter Aufsicht verwendet werden, oder nachdem diese Anweisungen über die sichere Verwendung des Gerätes erhalten haben und die Risiken verstehen. Das Säubern und die Instandhaltung darf von Kindern nur unter Aufsicht vorgenommen werden.
- 2) Australia: This appliance is not intended for use by young children or infirm persons unless they have been adequately supervised by a responsible person to ensure that they can use the appliance safely.
- 3) Kinder müssen beaufsichtigt werden, um sicher zu gehen, dass sie nicht mit dem Gerät spielen.
- 4) Eine allpolige Abschaltung muss gemäß den Verkabelungsvorgaben in die feste Verkabelung integriert sein.



- 5)  Entsorgen Sie elektrische Geräte nicht als unsortierten Restmüll, sondern nutzen Sie separate Sammelvorrichtungen. Erkundigen Sie sich bei Ihrer Gemeindeverwaltung über mögliche verfügbare Sammelsysteme. Wenn elektrische Geräte auf Mülldeponien entsorgt werden, besteht die Gefahr, dass Gefahrstoffe in das Grundwasser und somit in Nahrungskette entweichen, was Ihrer Gesundheit und Ihrem Wohlbefinden schaden kann.
- 6) Die Vorrichtung, an welcher der Ventilator angebracht wird, sollte mindestens 40kg Gewicht tragen können.
- 7) Für Europa: Der Ventilator sollte so angebracht sein, dass seine Rotorblätter mindestens **2,3** Meter vom Fußboden entfernt sind.
- 8) Für Australien: Der Ventilator sollte so angebracht sein, dass seine Rotorblätter mindestens **2,1** Meter vom Fußboden entfernt sind.
- 9) Dieser Ventilator ist nur zum Gebrauch in Innenräumen vorgesehen. Das Anbringen des Ventilators an Orten, an denen er Wasser oder Feuchtigkeit ausgesetzt ist, ist gefährlich.
- 10) Nur konzessionierte Elektriker dürfen die Installation durchführen.



VOR DER INSTALLATION ZU BEACHTEN

Bitte packen Sie das Gerät aus, und stellen Sie sicher, dass alle Teile im Versandkarton enthalten sind. Bitte beachten Sie Abb. 1.



Abb. 1

- 1 Deckenhalterung x 1
- 2 Remote receiver x 1
- 3 LED-Treiber x 1
- 4 Vormontierter Ventilatormotor, Hängerohr und Canopy-Abdeckung x 1
- 5 LED-Beleuchtungseinheit x 1
- 6 Flügelblätter x 4
- 7 Schrauben für Deckenhalterung x 2
- 8 Flache Unterlegscheibe x 2
- 9 Federscheibe x 2
- 10 Dübel für Schrauben x 2
- 11 Balance Kit x 1 Satz
- 12 Motorschrauben für Flügelblätter x 13
- 13 Fernbedienung x 1 set

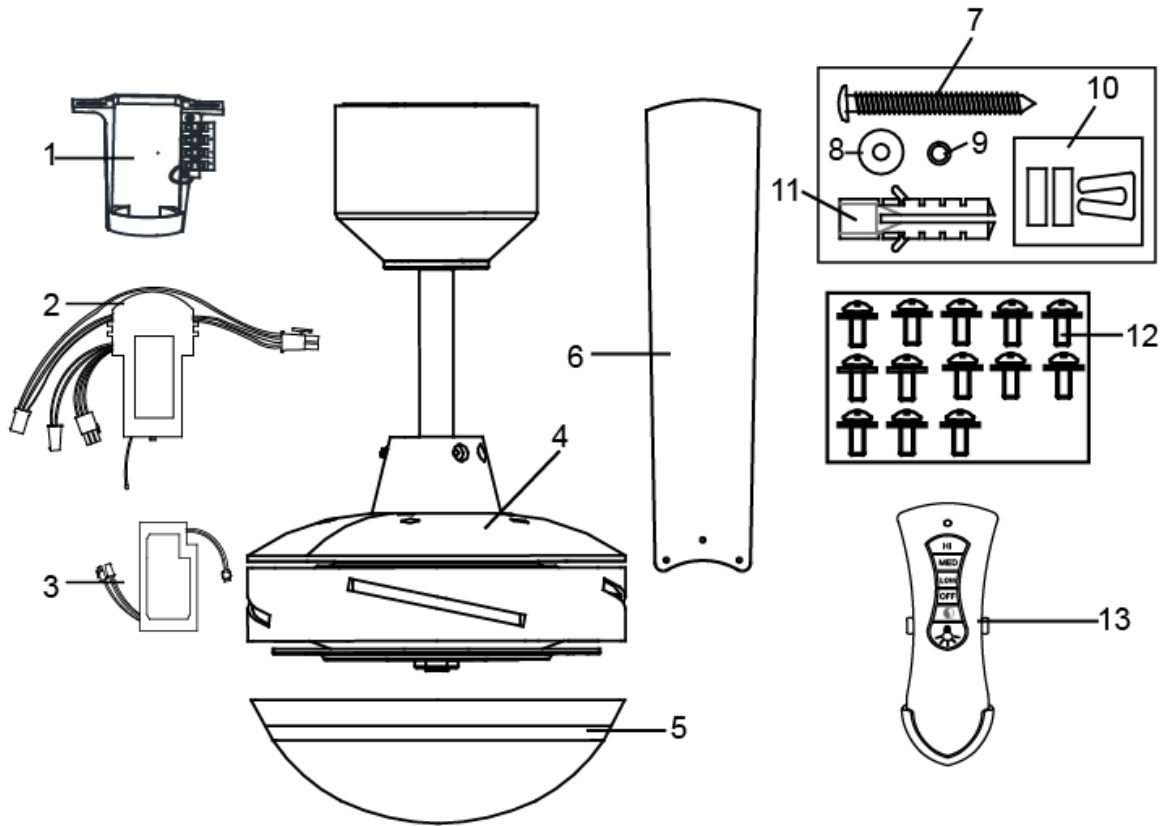

INSTALLATION DER DECKENHALTERUNG

- Der Deckenventilator muss an einem Ort so installiert werden, dass die Spitzen der Ventilatorflügel mindestens 300mm vom nächsten Gegenstand oder der Wand entfernt sind.
- Befestigen Sie die Deckenhalterung nur an Decken oder Deckenverschalungen und anderen Deckenstrukturen, die ein Gewicht von mindestens 40KG sicher halten können; verwenden Sie dazu die zwei langen Schrauben, die mit dem Ventilator ausgeliefert wurden. Stellen Sie sicher, dass die Schraubengewinde mindestens 30mm in das Material eingedreht sind, woran die Halterung für den Ventilator befestigt ist.

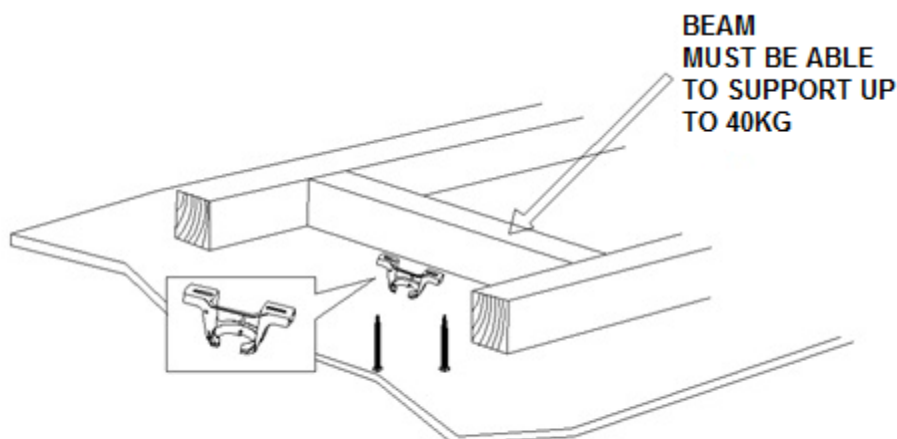

NOTE: THIS PICTURE IS FOR REPRESENTATION ONLY AND DOES NOT REPRESENT THE ACTUAL BRACKET.

Abb. 2

HINWEIS: Die mitgelieferten Halteschrauben sind nur für Tragestrukturen aus Holz geeignet. Für Tragestrukturen die nicht aus Holz sind, MUSS der dafür geeignete und zugelassene Schraubentyp verwendet werden.

Installation an geneigten Decken

Dieses Halterungssystem ist nur für die Aufhängung an geneigten Decken mit einem Neigungswinkel von bis zu 20° geeignet.



Abb. 3



MONTAGE

1. Heben Sie den Ventilator an und platzieren Sie die Kugel der Hängestangenhalterung in der Aussparung der Deckenhalterung und sichern Sie die Kugelhalterung fest und sicher. Führen Sie die Treiberelektronik für die LED-Lampe in den unteren Teil der Halterung ein, und platzieren Sie anschließend den Empfänger für die Fernbedienung in der oben in der Deckenhalterung. **Abb. 4**

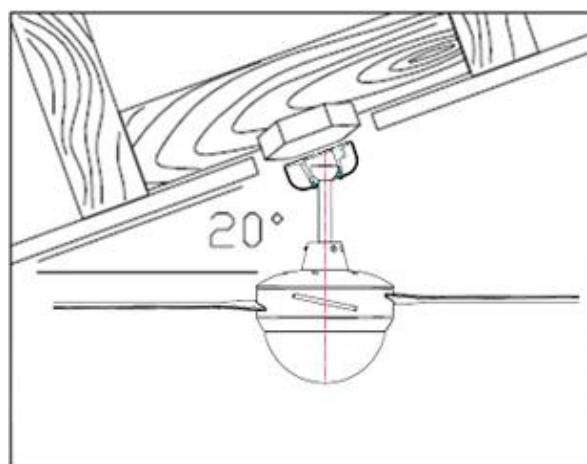

Abb. 4

2. Für Einzelheiten zu den elektrischen Anschlüssen/Montage beziehen Sie sich bitte auf den mitgelieferten Schaltplan. **Abb.5**

ACHTUNG: Um einen elektrischen Kurzschluß oder Brand zu vermeiden, bitte nicht versuchen, den Elektroanschluss selbst herzustellen. Alle elektrischen Anschlüsse müssen von einer Elektrofachkraft ausgeführt werden.

HINWEIS: Alle festen Verkabelungen müssen einen zusätzlichen allpoligen Trennschalter besitzen.

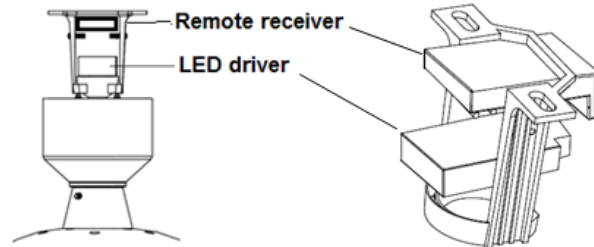

Abb. 5

3. Nach Abschluß der elektrischen Anschlußarbeiten an den Kontaktklemmen der Deckenhalterung, und nach Anschluß der Verbindungskabel für die Fernbedienung und der fest installierten Kabelverbindung am 4-Poligen Schnellkontaktblock (1); verbinden Sie die Stromkabel für den LED-Treiber und die Steuerung der Fernbedienung über die 2-poligen Schnellkontaktblöcke (3); verbinden Sie die PWM Signalkabel für den LED-Treiber und die PWM Signalkabel für die Fernbedienung mittels des 3-poligen Schnellkontaktblocks (2); Verbinden Sie die Ausgangskable des Fernbedienung und die Motoranschlußkable mittels des 4-poligen

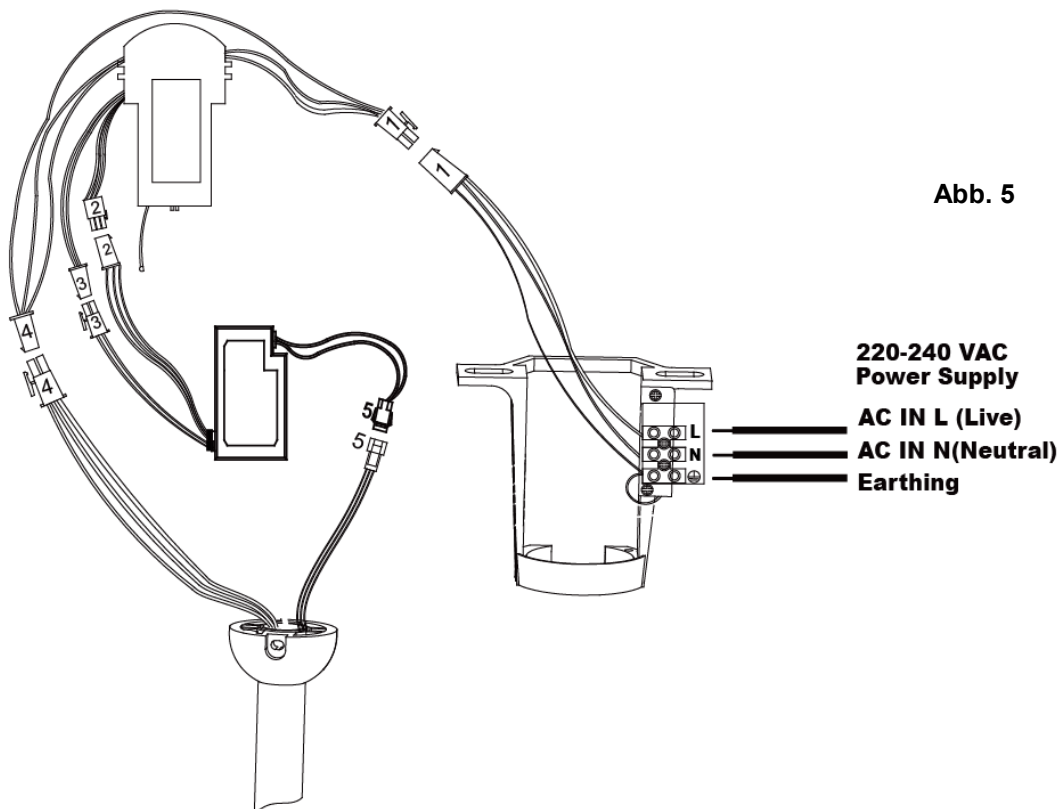

Schnellkontaktblocks (4); verbinden Sie abschließend die LED-Treiberkabel und die LED Lichtkabel mit dem 3-Poligen Schnellkontaktblock (5). **Abb 5.**

- Die Deckenhalterung mit der Canopy-Abdeckung abdecken. Nachdem Sie sich vergewissert haben, dass alle elektrischen Kabel im Canopy (Baldachin) stecken und bei der Ausführung dieses Schritts nicht beschädigt wurden, den Canopy (Baldachin) fest anschrauben **Abb.6**

Abschließend die Abdeckung des Canopy durch Festziehen der Schrauben in Uhrzeigerrichtung sichern. **Abb.6**



Abb. 6

- Die Flügelblätter in die seitlichen Schlitz des Motorblocks einschieben und auf die 3 Löcher ausrichten. Wenn sich die Löcher nicht aufeinander ausrichten lassen, wurden die Flügelblätter verkehrt herum eingeschoben. Die Flügelblätter müssen fest sitzen und die Schrauben müssen in die dafür vorgesehenen Löcher der Flügelblätter passen.

Schraubenzieher und Schraube durch das Schlüsseloch der Beleuchtungshalterung führen. Die Flügel mit den 3 Flügelschrauben anschrauben und dabei alle 3 Schrauben gleichzeitig festziehen. Darauf achten, dass alle Schrauben gleich fest angezogen werden, um ein Verziehen der Flügel oder eine Unwucht zu vermeiden. Diesen Schritt für alle anderen Flügel wiederholen. **Abb.7**

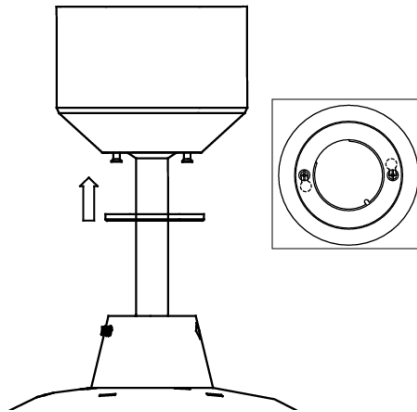

Abb. 7



key hole of lamp bracket

Den LED-Beleuchtungssatz zur Leuchtenunterseite heben und die LED-Stromkabel an den LED-Beleuchtungssatz mittels der Stecker anschließen. Dann die Schrauben des Gehäuses in das breite Ende des Schlüsselochschlitzes hineindrücken und den LED-Beleuchtungssatz solange in Uhrzeigerrichtung drehen, bis die Gehäuseschrauben fest in die schmalen Enden der Schlüsselochschlitzes eingerastet sind. **Abb.8**

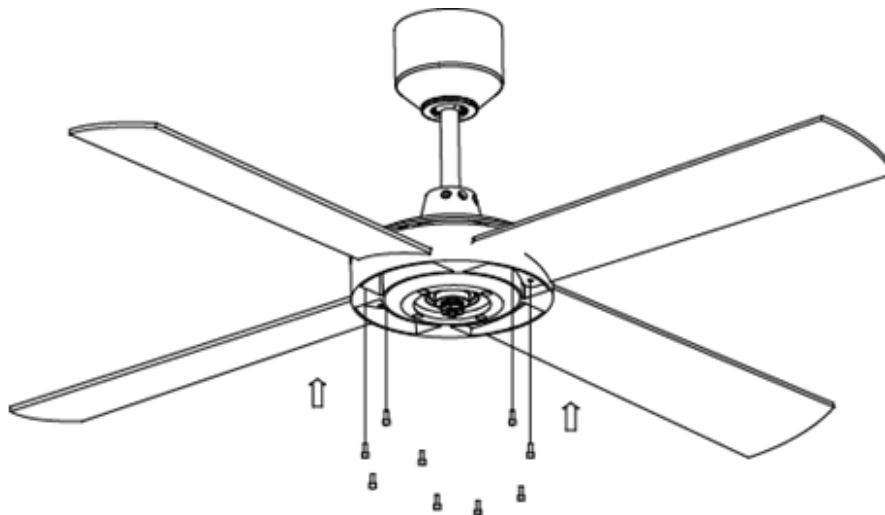
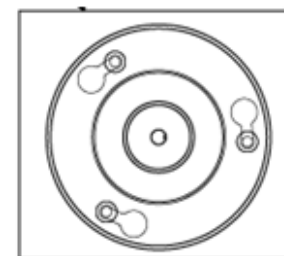



Abb. 8

DER EINSATZ DES DECKENVENTILATORS

REMOTE CONTROL

Ihr Deckenventilator wird über die Fernbedienung angesteuert. Sie finden 4 Tasten (HOCH, MITTEL, NIEDRIG, AUS) für die Steuerung der Ventilatorgeschwindigkeit, sowie einen EIN/AUS-Schalter, der auch als Dimmer-Regler funktioniert. **Abb. 11**

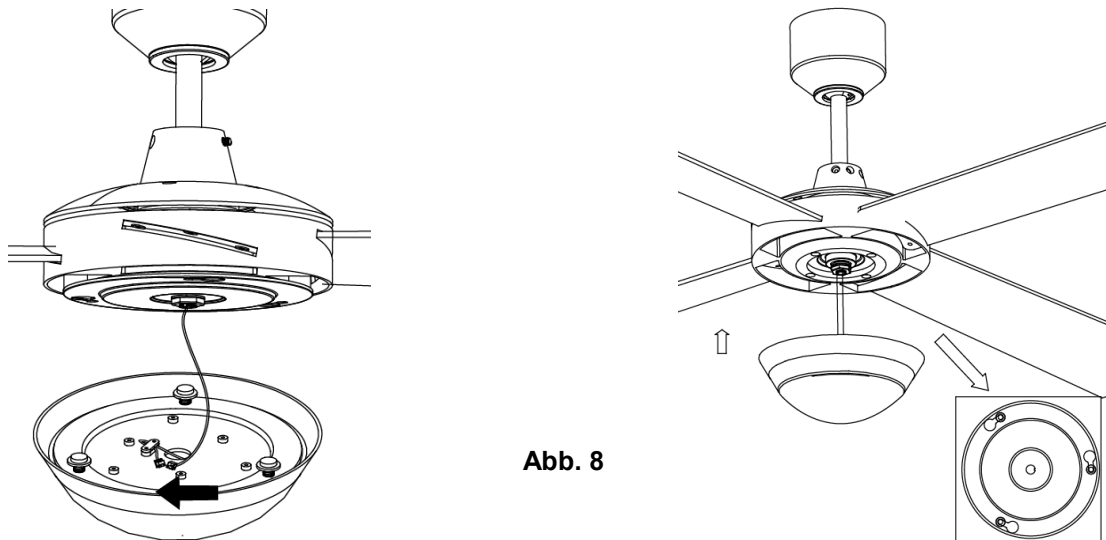
Before operating the remote, the following must be considered.

- Die Fernbedienung benötigt 2 Batterien mit 1,5V des Typs AAA (Größe) für den Betrieb. Nehmen Sie die Batteriefachabdeckung an der Rückseite der Fernbedienung ab, und legen Sie 2 Batterien des Typs AAA ein. Stellen Sie sicher, dass die Polarisierungsangaben entsprechend den Angaben im Batteriefach aufeinander ausgerichtet sind. Vergewissern Sie sich, dass alle Batterien neu sind (Batterien sind nicht im Lieferumfang enthalten).
- Der Sender und der Empfänger müssen für den Betrieb aufeinander abgestimmt und paarweise konfiguriert werden. Dies erreichen Sie dadurch, dass Sie die DIP-Schalter am Empfänger und am Sender in die gleiche Einstellung bringen.

Hinweis: Die DIP-Schalterleiste verfügt über 4 Schaltermodule, mit denen entsprechend 16 verschiedene Sendekodekombinationen eingestellt werden können. Dies ist besonders dann nützlich, wenn mehr als 1 Fernbedienung/Empfängereinheit in der gleichen Umgebung oder im gleichen Raum betrieben werden.

Hinweis: Um auf die DIP-Schalterleiste zugreifen zu können, müssen Sie die Abdeckung für die DIP-Schalter abnehmen.

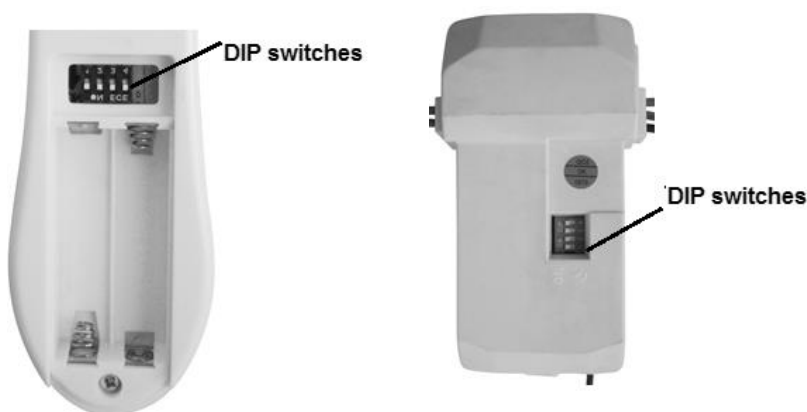

Fig. 9 Remote battery compartment

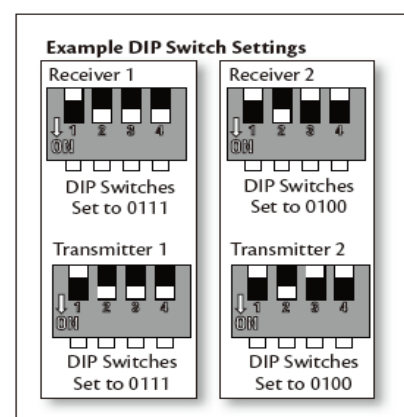



Fig. 10 Receiver DIP switch



OPERATING THE REMOTE:

Bevor Sie die Fernbedienung erstmals einsetzen, sollten Sie sich die Zeit nehmen und den folgenden Abschnitt lesen, um sich mit den Funktionen der einzelnen Tasten vertraut zu machen.

1. **LED-Indikator:** Der rote LED-Indikator an der Oberseite der Fernbedienung blinkt während die Funktion einer Taste ausgeführt wird.
2. **HI:** Betätigen Sie die Taste, um die Geschwindigkeit des Ventilators auf „Hoch“ einzustellen.
3. **MED:** *Betätigen Sie die Taste, um die Geschwindigkeit des Ventilators auf „Medium“ einzustellen.*
4. **LOW:** *Betätigen Sie die Taste, um die Geschwindigkeit des Ventilators auf „Niedrig“ einzustellen.*
5. **OFF:** *Betätigen Sie die Taste, um den Ventilator „AUS“ zu schalten.*
6.  : Drücken Sie diese Taste um die Farbtemperatur des Lichts wie folgt zu ändern: 3000K → 5000K → 4000K → 3000K
7.  : Betätigen Sie die Taste, um das Licht EIN/AUS zu schalten. Halten Sie



Abb. 11

die Taste gedrückt, um die Dimmerfunktion zu aktivieren

Die Fernsteuerung verfügt über eine integrierte Speicherfunktion. Wenn der Ventilator oder das Licht mittels des Wandschalters ausgeschaltet werden, dann wird die aktuelle Einstellung gespeichert, und die Einstellungen werden beim erneuten Einschalten des Ventilators wieder hergestellt.

3000k

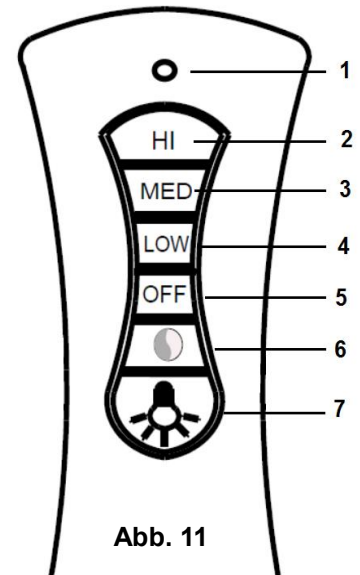
RÜCKLAUFFUNKTION

Der Ventilator kann sowohl im Vorlauf als auch im Rücklauf betrieben werden.

SOMMERBETRIEB: Wenn der Schalter für die Rücklauffunktion auf “down” (SOMMER) steht, dreht der Ventilator sich gegen den Uhrzeigersinn. Die Luftbewegung wird nach unten gelenkt und bringt im Sommer den gewünschten Abkühlungseffekt.

WINTERBETRIEB: Wenn der Schalter für die Rücklauffunktion auf “up” (WINTER) steht, dreht sich der Ventilator im Uhrzeigersinn. Die Luftbewegung wird nach oben gelenkt, um im Winter Energie zu sparen.



Abb. 12



NACH DER INSTALLATION

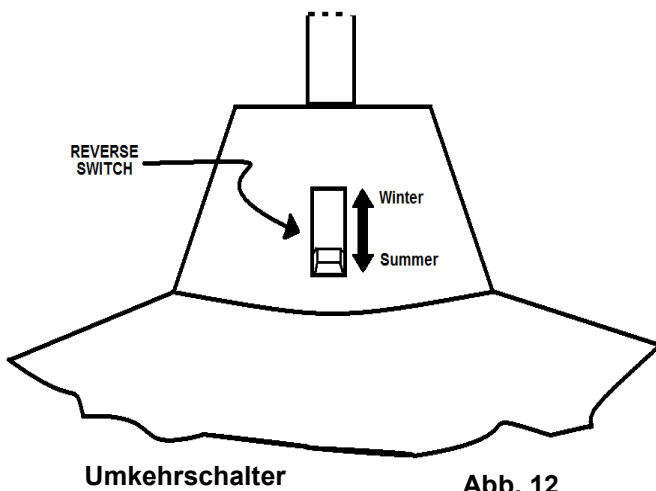
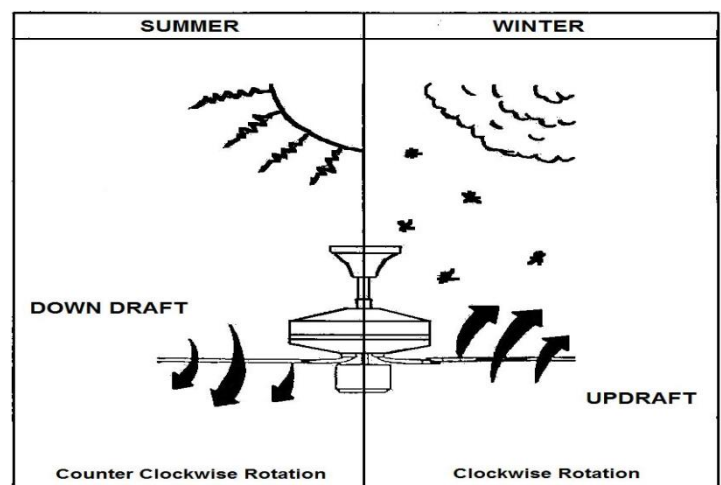

WACKELN

Die Flügelblätter des Ventilators wurden ab Werk angepasst, um ein Wackeln möglichst zu vermeiden.

HINWEIS: DA DECKENVENTILATOREN AN EINER GUMMI-ISOLIERSCHEIBE MONTIERT SIND, TENDIEREN SIE DAZU, WÄHREND DES BETRIEBS IN BEWEGUNG ZU SEIN. FALLS DER VENTILATOR ZU FEST AN DER DECKE BEFESTIGT WIRD, KANN DIES ZU ÜBERMÄSSIGER VIBRATION FÜHREN. MEHRERE ZENTIMETER BEWEGUNGSSPIELRAUM SIND AKZEPTABEL UND STELLEN KEIN PROBLEM DAR.

REDUZIEREN VON WACKELN: ÜBERPRÜFEN SIE, OB ALLE SCHRAUBEN DER BEFESTIGUNGSPLATTEN UND DES HÄNGEROHRS FEST SITZEN.

GERÄUSCHE

In einer geräuscharmen Umgebung kann es gelegentlich (vor allem nachts) vorkommen, dass leise Geräusche des Ventilators zu vernehmen sind. Das Geräusch des Ventilatormotors kann sich durch geringe Stromschwankungen und Abweichungen in der Stromfrequenz ändern. Das ist völlig normal. Die meisten Geräusche eines neuen Ventilators verschwinden nach einer „Eingewöhnungszeit“ von etwa 24 Stunden. Die Garantie des Herstellers erstreckt sich auf tatsächliche Fehler, die u. U. auftreten können, und NICHT auf geringfügige Beschwerden wie zum Beispiel hörbare

Motorgeräusche. Jeder Elektromotor ist in gewissem Umfang hörbar.

REINIGUNGS- UND PFLEGEHINWEISE

- Außer gelegentlicher Reinigung bedarf dieser Ventilator keiner Wartung. Verwenden Sie hierfür eine weiche Bürste oder einen fusselfreien Lappen, damit die Oberfläche nicht verkratzt wird. Der Ventilator sollte zur Reinigung ausgeschaltet werden.
- Den Ventilator nicht mit Wasser reinigen. Wasser kann den Motor oder die Flügelblätter beschädigen und zu Stromschlägen führen.
- Der Motor hat dauergeschmierte Kugellager. Er muss nicht geölt werden.

HINWEIS: Unterbrechen Sie die Stromzufuhr, bevor der Ventilator gereinigt wird.

TECHNISCHE DATEN

FUTURA ECO SERIES Modelle	Nennspannung	Nennleistung (Motor)	Nennleistung Beleuchtung	Beleuchtungstyp
Nur mit 48 Zoll/122cm Flügelblatt	220-240Volt AC	60W	18W,LED Lebensdauer: 30,000 h	LED-Beleuchtungssatz mit Treiber Treibermodell: KLC-016-031A2M
Nur mit 52Zoll/132cm Flügelblatt	220-240Volt AC	70W	18W, LED Lebensdauer: 30,000 h	LED-Beleuchtungssatz mit Treiber Treibermodell.. KLC-016-031A2M

WARRANTY INFORMATION

IN AUSTRALIA / NEW ZEALAND – Please refer to the separated WARRANTY STATEMENT.

IN EUROPA – Falls Sie ein Kunde in Europa sind, dann treten Sie für eventuelle Garantieleistungen bitte mit dem Fachgeschäft in Kontakt, bei dem Sie den Ventilator gekauft haben.



F

MERCI POUR VOTRE ACQUISITION

Merci d'avoir acheté ce produit de qualité de LUCCI. Pour garantir la sécurité et le fonctionnement correct, lire et sauvegarder soigneusement tous les instructions avant d'utiliser le produit.

PRECAUTIONS à PRENDRE

L'information que les pages suivantes contiennent a été préparée pour assurer l'opération rapide de votre ventilateur au plafond.

1. Europe: Cet appareil peut être utilisé par des enfants âgés de 8 ans et plus et des personnes ayant des capacités physiques, sensorielles ou mentales réduites ou un manque d'expérience et de connaissance s'ils sont sous surveillance ou ont reçu des instructions au préalable concernant l'utilisation de l'appareil en toute sécurité et s'ils comprennent les risques impliqués. Le nettoyage et l'entretien ne doivent pas être faits par des enfants sans une surveillance.
2. Australie: Cet appareil n'est pas destiné à être utilisé par de jeunes enfants ou des personnes handicapées à moins qu'ils ne soient adéquatement supervisés par une personne responsable pour s'assurer qu'ils puissent utiliser l'appareil en toute sécurité.
3. Les enfants doivent être surveillés pour s'assurer qu'ils ne jouent pas avec l'appareil.
4. Un interrupteur de déconnexion omnipolaire doit être incorporé dans le câblage fixe en conformité avec les règles de câblage.



5. Ne jetez pas les appareils électriques dans les ordures ménagères, utiliser les installations de collecte sélective. Contactez votre municipalité pour obtenir des informations concernant les systèmes de collecte disponibles. Si les appareils électriques sont détruits dans des décharges ou dépotoirs, des substances dangereuses peuvent s'infiltrer dans les eaux souterraines et entrer dans la chaîne alimentaire, ce qui pourrait nuire à votre santé et votre bien-être.
6. La structure sur laquelle le ventilateur doit être monté doit être capable de supporter un poids de 40kg.
7. Le ventilateur doit être monté de telle sorte que les pales soient au moins **2.3** mètres au-dessus du sol pour l'Europe.
8. Le ventilateur doit être monté de telle sorte que les lames soient au moins **2.1** mètres au-dessus du sol pour l'Australie.
9. Ce ventilateur est adapté pour une utilisation en intérieur. Le montage du ventilateur dans un endroit où il est exposé à l'eau ou à l'humidité est dangereux.
10. Seul un électricien agréé doit exécuter l'installation.



AVANT L'INSTALLATION

Déballer le ventilateur et identifier les pièces avec prudence. Veuillez référer à Fig 1.

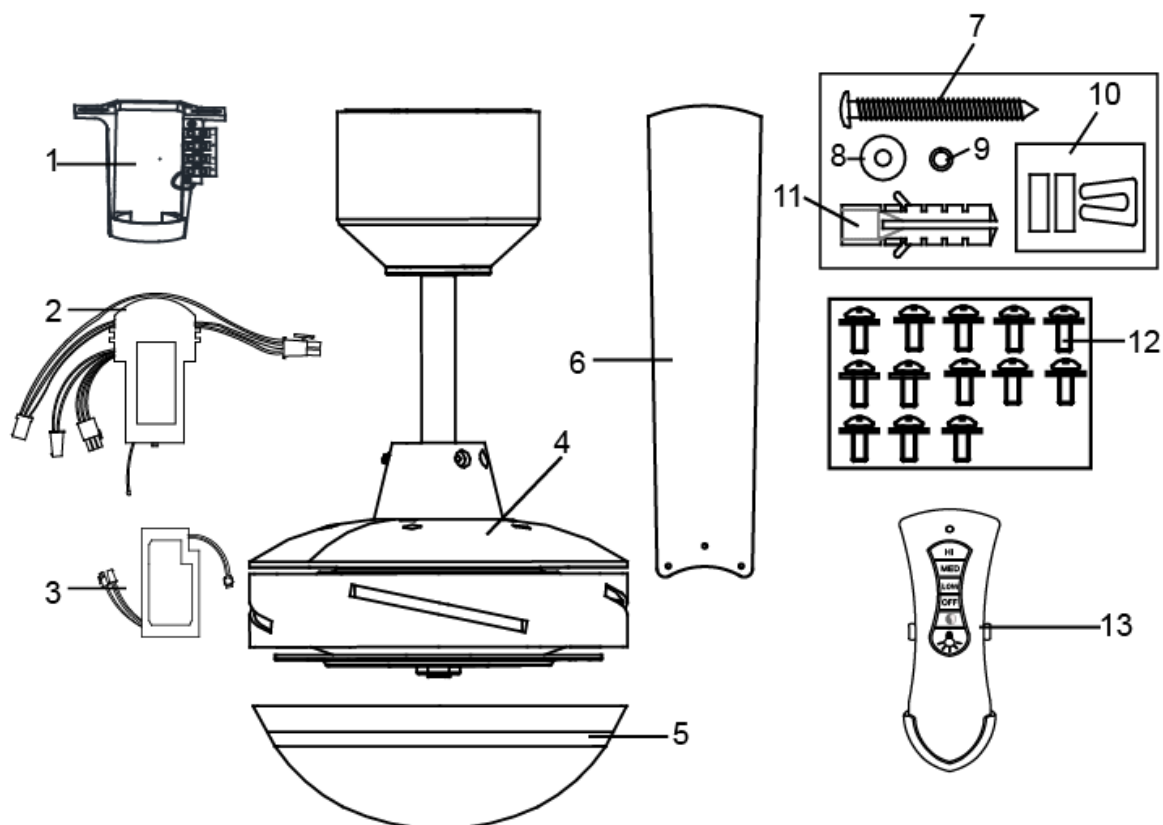

Fig. 1

- 1 Support de suspension x1
- 2 Remote receiver x 1
- 3 Pilote de DEL x1
- 4 Moteur de ventilateur pré-assemblé, tige de bas et couvercle de couvert d'auvent x 1
- 5 Kit d'éclairage DEL x 1
- 6 Lames x 4
- 7 Vis de support de suspension x 2
- 8 Rondelle plate x 2
- 9 Rondelle à ressort x 2
- 10 Prise murale de vis x 2
- 11 Kits d'équilibrage x 1 jeu
- 12 Vis de moteur des lames x 13
- 13 Télécommande manuelle x 1 jeu



INSTALLATION DE SUPPORT DE FIXATION

- Le ventilateur doit être installé dans une position où les pales sont 300mm en espace de chaque point de pale même au mur le plus proche.
- Assurer le support de suspension à la solive de plafond ou structure qui est capable de transporter une charge de 40KG au moins avec l'utilisation de deux vis longues. Assurer qu'au moins 30mm de vis soit inséré au support.

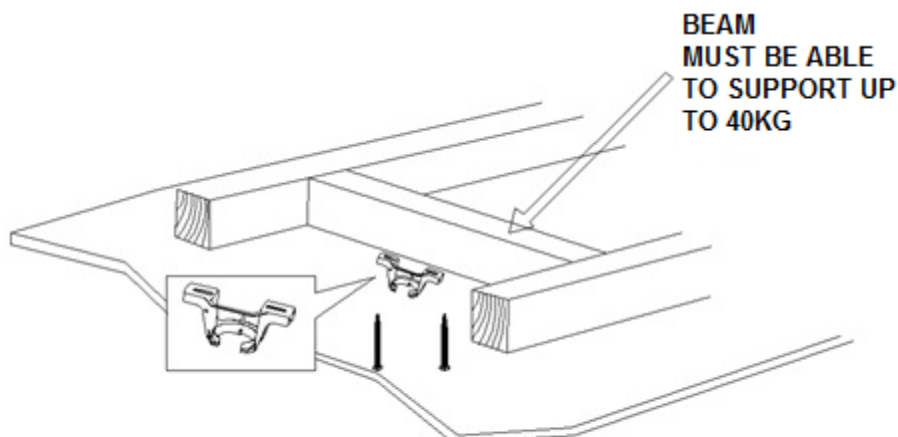

Fig. 2

NOTE: THIS PICTURE IS FOR REPRESENTATION ONLY AND DOES NOT REPRESENT THE ACTUAL BRACKET.

REMARQUE: Les vis de support doivent être seulement utilisées sur les structures à bois. Autre que les bois, il FAUT utiliser la vis correcte pour les autres structures.

Installation au Plafond Incliné

Ce système de suspension du ventilateur transporte au maximum 20 degré de plafond incliné.

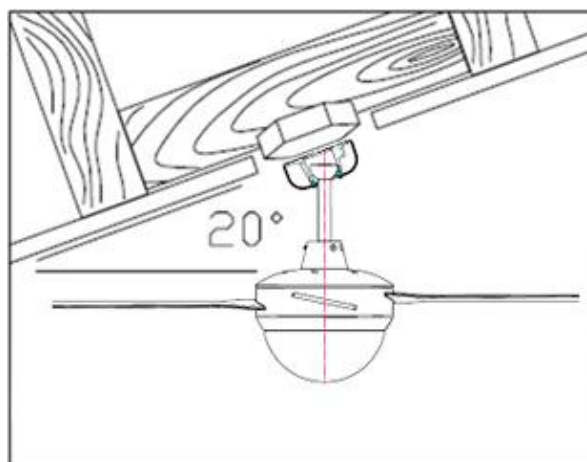

Fig. 3



INSTALLATION DU VENTILATEUR

1. Soulevez soigneusement le ventilateur et placez le bas de la tige de l'ensemble à bille dans l'espace alloué dans le support de montage et verrouiller la bille en place. Insérer la commande de DEL dans la couche inférieure du support de montage, puis insérez le récepteur à distance dans la couche supérieure du support de montage. **Fig. 4**

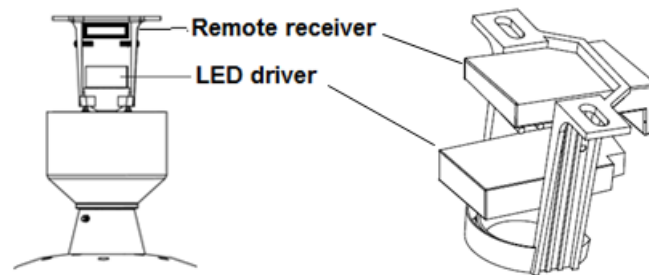

Fig. 4

2. Consultez le schéma de câblage prévu pour la connexion/installation électrique. **Fig.5.**

AVERTISSEMENT: Pour éviter le risqué d'électrocution ou le risque d'incendie, ne tentez pas d'exécuter vous-même la connexion du câblage électrique. Toutes les connexions électriques doivent être effectuées par un électricien qualifié agréé.

REMARQUE: Un commutateur de déconnexion omnipolaire supplémentaire doit être inclus dans le câblage fixe.

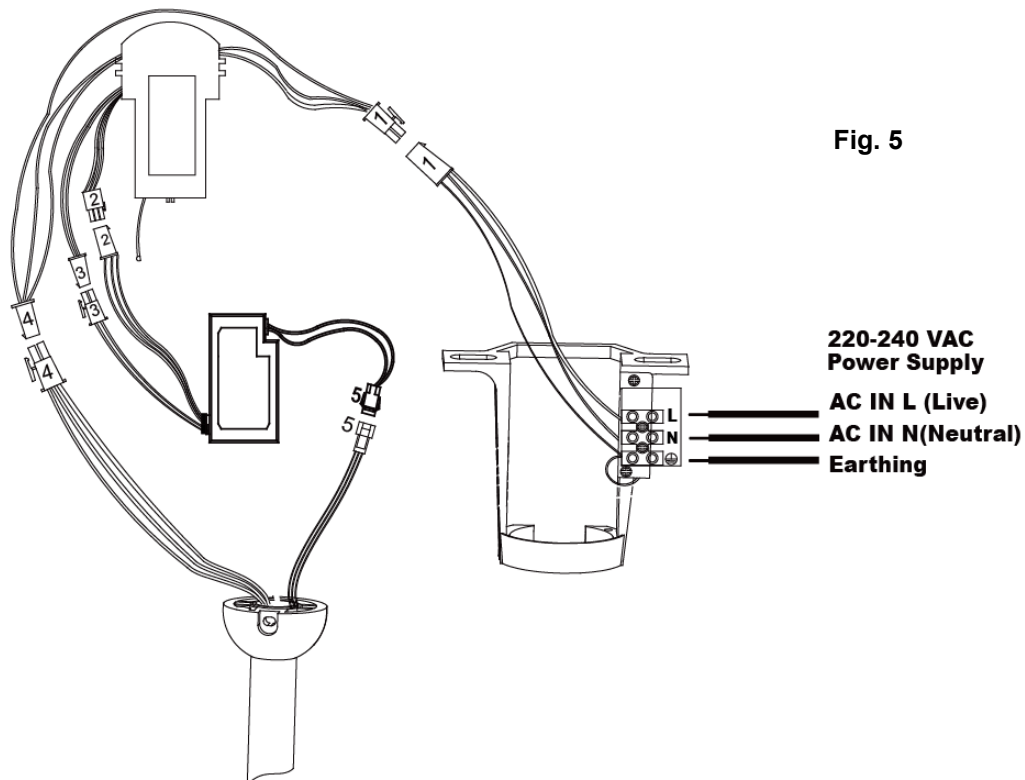

Fig. 5

3. Après avoir terminé le câblage électrique au terminal du support de montage et le raccordement des câbles d'entrée de la puissance du récepteur à distance et le câblage fixe via les 4 ports de connecteurs rapides (1); connectez les câbles d'entrée de la puissance de commande de LED et la puissance de réception à distance via les 2 ports de connecteurs rapides (3); connectez les câbles d'entrée du signal PWM de la commande de DEL et câbles de sortie du signal PWM du récepteur à distance via les 3 ports de connecteurs rapides (2); connectez la sortie du ventilateur du récepteur à distance et les câbles d'entrée du moteur via les 4 ports de



connecteurs rapides (4); également connecter les câbles de sortie de la commande de DEL et les câbles de la lampe de la DEL via les 3 ports de connecteurs rapides (5). **Fig. 5**

- Couvrez le support de montage avec le couvercle d'auvent. Assurez-vous que les câbles électriques sont groupés à l'intérieur de l'auvent et qu'ils ne sont pas endommagés pendant cette étape et fixez-les avec des vis. **Fig 6**

Fixez finalement le couvercle de l'auvent avec les vis de l'auvent en le tournant dans le sens des aiguilles d'une montre. **Fig 6**

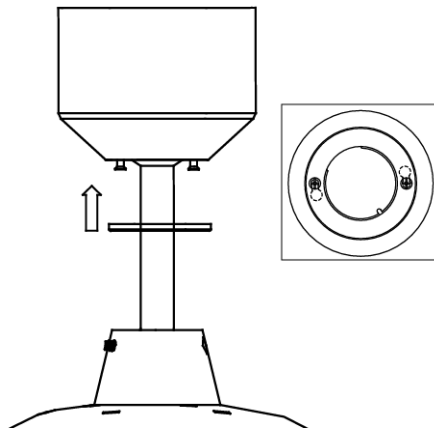

Fig. 6

- Insérez les lames à travers la fente latérale du moteur et alignez avec les 3 trous. Si les trous ne s'alignent pas, cela veut dire que la lame est en sens dessus-dessous. La lame doit s'installer fixement et les vis doivent s'insérer dans les trous de vis de la lame.

Insérez les vis avec un tournevis à travers le trou principal du support de lampe. Fixez les lames avec les 3 vis de lame et assurez-vous que les 3 vis de lame soient serrées simultanément. Assurez-vous que toutes les vis sont serrées régulièrement pour réduire les risques d'oscillation ou de déséquilibre. Renouveler ces opérations pour chaque lame. **Fig 7**

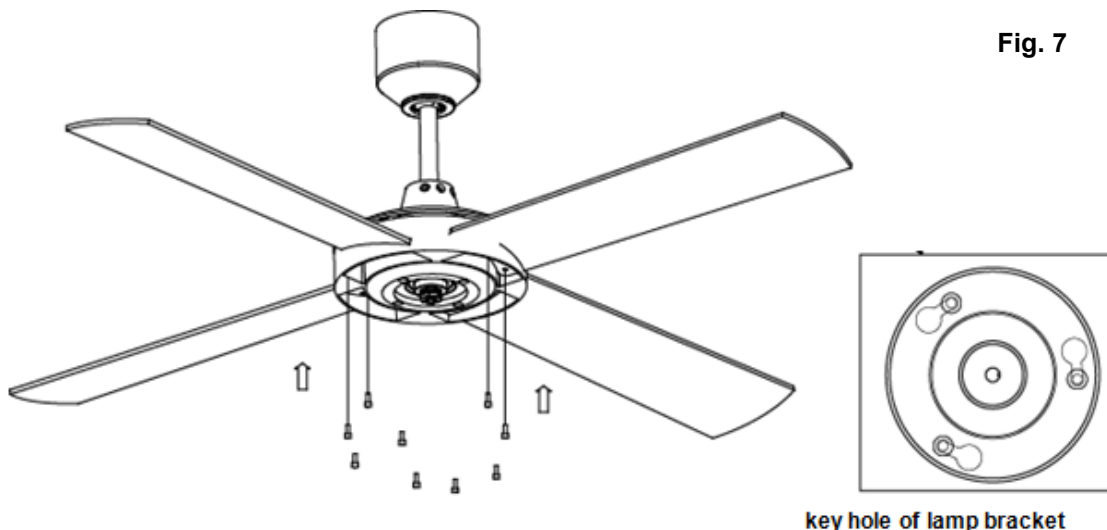

Fig. 7

- Soulevez le kit d'éclairage DEL vers la base de la lampe et connectez les câbles d'alimentation DEL au Kit d'éclairage DEL via les raccords rapides. Puis appuyez les vis d'assemblage du boîtier dans les grandes extrémités des fentes de serrure et tournez dans le sens des aiguilles d'une montre la structure du kit d'éclairage DEL jusqu'à ce que les vis d'assemblage du boîtier soient fermement installées dans les extrémités



étroites des fentes de serrure. **Fig 8**

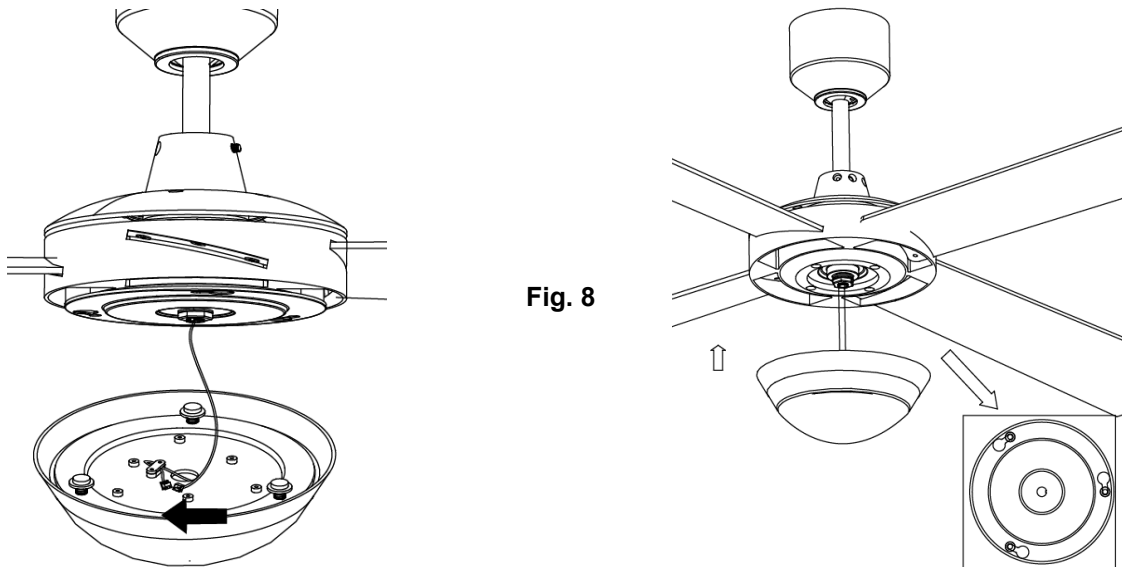

Fig. 8

UTILISER VOTRE VENTILATEUR AU PLAFOND

REMOTE CONTROL

Votre ventilateur de plafond est contrôlé via la télécommande. Il ya 4 boutons (HI, MED, LOW, OFF) pour contrôler la vitesse du ventilateur et un bouton pour contrôler la lumière on / off et la fonction de réduction d'intensité lumineuse. **Fig. 11**

Before operating the remote, the following must be considered.

- 2 piles x AAA 1,5V (taille) sont nécessaires pour utiliser la télécommande. Retirer le couvercle du compartiment à piles à l'arrière de la télécommande et insérer 2 piles AAA. Assurez-vous que les polarités sont exactes comme indiqué à l'intérieur du compartiment à piles. Et que les piles sont toutes neuves (les piles ne sont pas incluses).
- L'émetteur et le récepteur doivent être configurés de façon à ce que la communication entre les uns et les autres soit appariée. Cet appariement est obtenu en réglant le commutateur du DIP du récepteur et de l'émetteur au même réglage.

Remarque: L'assemblage du commutateur du DIP compte 4 commutateurs qui peuvent être régler en 16 combinaisons de code d'émission différentes. Ceci est pratique lorsqu'il existe plus d'une paire constituée d'une télécommande/récepteur fonctionnant localement ou dans la même salle.

Remarque: Pour accéder aux commutateurs DIP du récepteur, retirer le couvercle du commutateur DIP.



Fig. 9 Remote battery compartment

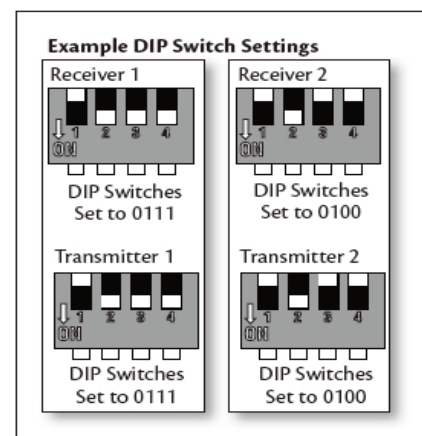



Fig. 10 Receiver DIP switch

OPERATING THE REMOTE:



Avant d'utiliser la télécommande, prenez le soin de lire intégralement cette section et de se familiariser avec la fonction de chaque bouton.

- Indicateur LED:** L'indicateur LED rouge situé sur la partie supérieure de l'émetteur clignotera lorsque les boutons sont activés.
- HI:** Appuyer le bouton pour régler la vitesse de fonctionnement du ventilateur à élevé.
- MED:** Appuyer le bouton pour régler la vitesse de fonctionnement du ventilateur à moyen.
- LOW:** Appuyer le bouton pour régler la vitesse de fonctionnement du ventilateur à faible.
- OFF:** Appuyer le bouton pour ARRÊTER le ventilateur.
-  : Appuyez sur le bouton pour changer la température de couleur dans l'ordre suivant: 3000K → 5000K → 4000K → 3000K
-  : Appuyez sur le bouton pour ON/OFF la lumière et appuyez sur le bouton pour accéder à la fonction de gradation de lumière.

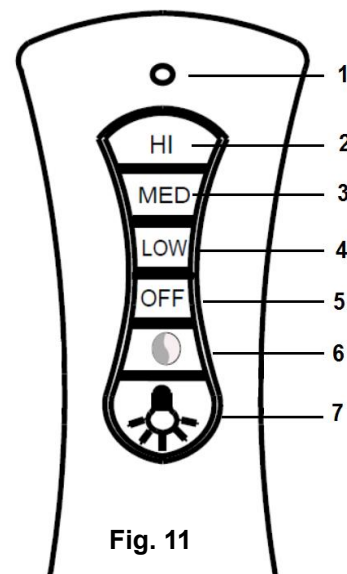

Fig. 11

La télécommande dispose d'une fonction mémoire. Si le ventilateur ou l'éclairage est arrêté par le commutateur mural, la télécommande mémorisera et récupèrera le dernier état lors du prochain allumage.

FONCTIONNEMENT INVERSÉ

Votre ventilateur peut être opéré en mode ventilateur et en mode ventilateur inversé.

Mode **ÉTÉ**: Positionner l'interrupteur inverseur sur "down" (SUMMER) afin de faire tourner le ventilateur dans le sens inverse des aiguilles du montre. Le jet d'air orienté vers le bas crée un courant d'air frais.

Mode **HIVER**: Positionner l'interrupteur inverseur sur "up" (WINTER) afin de faire tourner le ventilateur dans le sens des aiguilles d'une montre. La répartition de l'air ambiant chauffé vers le haut favorise les économies d'énergie.

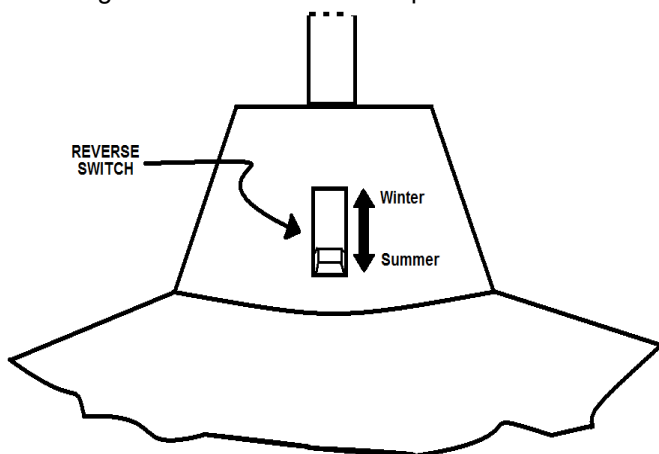

Commutateur d'inversion

Fig. 12

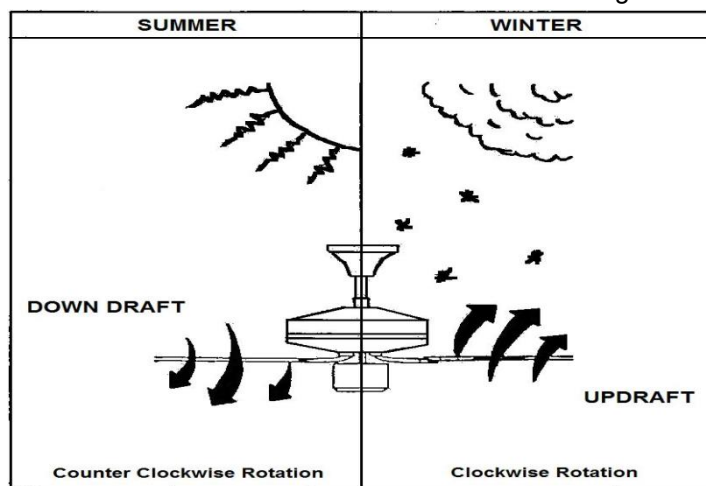

APRÈS L'INSTALLATION

OSCILLATION



Les pales du ventilateur ont été réglées en usine pour minimiser le phénomène d'oscillation.

REMARQUE : LES VENTILATEURS DE PLAFOND ONT TENDANCE À BOUGER EN FONCTIONNEMENT DU FAIT QU'ILS SONT MONTÉS SUR UNE BAGUE EN CAOUTCHOUC. SI LE VENTILATEUR ÉTAIT MONTÉ DIRECTEMENT SUR LE PLAFOND IL OCCASIONNERAIT DES VIBRATIONS EXCESSIVES. UN MOUVEMENT DE QUELQUES CENTIMÈTRES EST RELATIVEMENT ACCEPTABLE ET N'INDIQUE PAS UN PROBLÈME.

POUR RÉDUIRE L'OSCILLATION DU VENTILATEUR : VEUILLEZ VOUS ASSURER QUE TOUTES LES VIS DE FIXATION DU SUPPORT DE MONTAGE ET DE LA TIGE DE SUSPENSION SONT BIEN SERRÉES.

BRUIT :

Lorsque tout est tranquille (tout spécialement la nuit) il se peut que vous entendiez des bruits occasionnels. De légères fluctuations de réseau et des signaux de fréquences superposées aux dispositifs de contrôle de l'alimentation en électricité peuvent occasionner un changement au niveau du bruit du moteur. Cela est normal. Après une période de "rodage" de 24 heures, la plupart des bruits associés à un nouveau ventilateur disparaîtront. La garantie du fabricant couvre tous les défauts réels qui peuvent survenir et NON PAS des réclamations mineures telles que le fait d'entendre le moteur tourner – Tous les moteurs électriques émettent un certain niveau de bruit audible.

NETTOYAGE ET ENTRETIEN

- Le nettoyage périodique de votre ventilateur de plafond est le seul entretien requis. Utilisez uniquement une brosse à poils doux ou un chiffon non pelucheux afin d'éviter d'égratigner la finition. Veuillez couper l'électricité lorsque vous procédez à cette opération.
- Ne nettoyez pas votre ventilateur de plafond avec de l'eau. Cela pourrait endommager le moteur ou les pales et poser un risque de choc électrique.
- Le moteur est équipé de roulements à billes lubrifiés à vie. Il n'est pas nécessaire de les graisser.

REMARQUE : Veuillez à toujours débrancher l'électricité de tenter de nettoyer votre ventilateur.

INFORMATION TECHNIQUE

FUTURA ECO SERIES modèles	Tension nominale	Puissance nominale (moteur)	Puissance nominale de lampe	Type de lampe
lame de ventilateur à 48 pouces seulement	220/-240 V.c.a.	60W	18W,DEL Durée de vie : 30 000H	Kit d'éclairage DEL avec Pilote N° de modèle de pilote: KLC-016-031A2M
lame de ventilateur à 52 pouces seulement	220/-240 V.c.a.	70W	18W, DEL Durée de vie: 30 000H	Kit d'éclairage DEL avec Pilote N° de modèle de pilote: KLC-016-031A2M

WARRANTY INFORMATION

IN AUSTRALIA / NEW ZEALAND – Please refer to the separated WARRANTY STATEMENT.

EN EUROPE – Si vous êtes un consommateur Européen, veuillez contacter le point de vente ou vous avez acheté le ventilateur pour faire valoir la garantie.

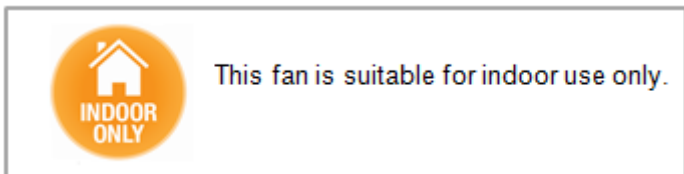

FELICITACIONES POR SU COMPRA

Felicitaciones por la compra de este producto de calidad de Lucci. Para garantizar el funcionamiento y seguridad, por favor antes de utilizar el producto, lea detalladamente todas las instrucciones y guárdelas para futura referencia.

PRECAUCIONES DE SEGURIDAD

La información contenida en las páginas siguientes ha sido preparada para asegurar el funcionamiento libre de problemas de su ventilador de techo.

- 1) Europa: este aparato pueden usarlo niños con una edad a partir de 8 años y por personal con capacidades físicas, sensoriales o mentales reducidas o con falta de experiencia o conocimientos si se les ha ofrecido supervisión o instrucciones respecto al uso del aparato de forma segura y si comprenden los riesgos que implican. La limpieza y el mantenimiento no deben realizarlo los niños sin supervisión.
- 2) Australia: este aparato no está diseñado por el uso de niños pequeños o por personas enfermas salvo que se les haya supervisado adecuadamente por parte de una persona responsable para asegurarse que pueden usar el aparato con seguridad.
- 3) Se debe supervisar a los niños para asegurarse que no juegan con el aparato.
- 4) Se debe incorporar un interruptor de desconexión de todos los polos en el cableado fijo conforme a las normas de cableado.
- 5)  No elimine los aparatos eléctricos como residuos municipales sin clasificar; use los puntos de recogida separados. Póngase en contacto con su ayuntamiento local para obtener información respecto a los sistemas de recogida disponibles. En caso de que se deshaga de aparatos eléctricos en vertederos o basureros, se pueden filtrar sustancias peligrosas en el agua subterránea y entrar en la cadena alimentaria, dañando su salud y bienestar.
- 6) La estructura en la que debe montarse debe ser capaz de soportar un peso de 40kg.
- 7) El ventilador debe montarse de forma que los alabes estén a al menos **2.3** metros por encima del suelo en Europa.
- 8) El ventilador debe montarse de forma que los alabes estén a al menos **2.1** metros por encima del suelo en Australia.
- 9) Este ventilador es apto solo para uso doméstico. Es peligroso montar el ventilador en una situación donde esté sujeto al agua o humedad.
- 10) Únicamente un electricista autorizado debe realizar la instalación.

ANTES DE INSTALAR

Desempaque el ventilador e identifique las piezas cuidadosamente. Por favor, referirse a la figura 1.

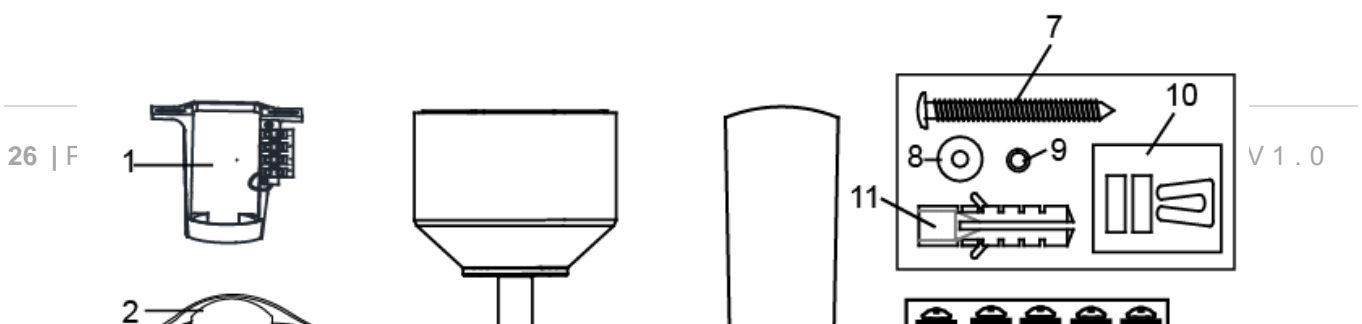

Fig. 1

- 1 Soporte de suspensión x 1
- 2 Remote receiver x 1
- 3 Controlador de luces LED x 1
- 4 Motor de ventilador preensamblado, varilla vertical y cubierta de dosel x 1
- 5 Juego de luces LED x 1
- 6 Aspas x 4
- 7 Tornillo para soporte de suspensión x 2
- 8 Arandela plana x 2
- 9 Arandela de resorte x 2
- 10 Tacos de pared para Tornillos x 2
- 11 Juego de oscilación x 1 juego
- 12 Tornillos de motor para las aspas x 13
- 13 Conjunto de control remoto x 1 juego

INSTALAR EL SOPORTE DE MONTAJE

- El ventilador deberá instalarse en una ubicación de forma que las aspas está alejadas a una distancia de 300mm desde el extreme del aspa al objeto mas cercano o paredes.
- Asegure el soporte de suspensión a la viga de techo o estructura capaz de soportar una carga de al menos



40Kg con los dos tornillos largos suministrados. Asegúrese de que el tornillo está roscado al menos 30mm dentro del soporte.

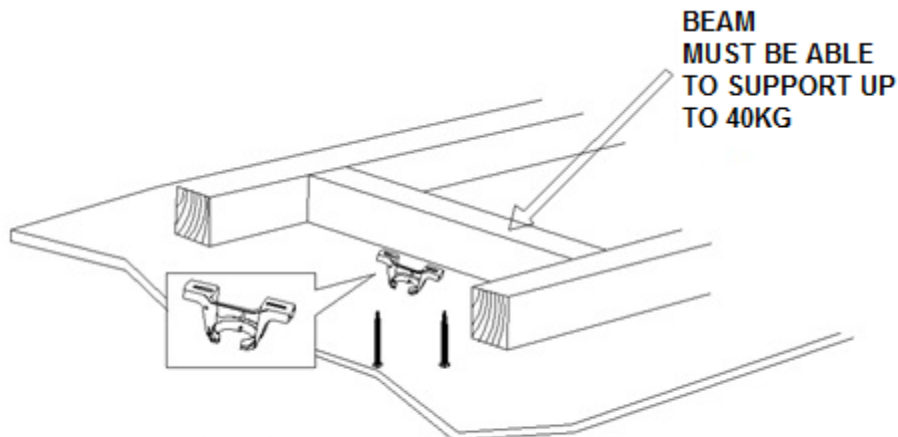

Fig. 2

NOTA: Los soporte son solo para estructuras de otras estructuras que no sean madera, DEBERÁN utilizarse el tipo de tornillos adecuados.

NOTE: THIS PICTURE IS FOR REPRESENTATION ONLY AND DOES NOT REPRESENT THE ACTUAL BRACKET.

tornillos del suministrados utilizarse en madera. Para

Instalación en techos inclinados

Este sistema de ventilador colgante soporta un máximo de 20 grados en instalaciones de techo inclinado.

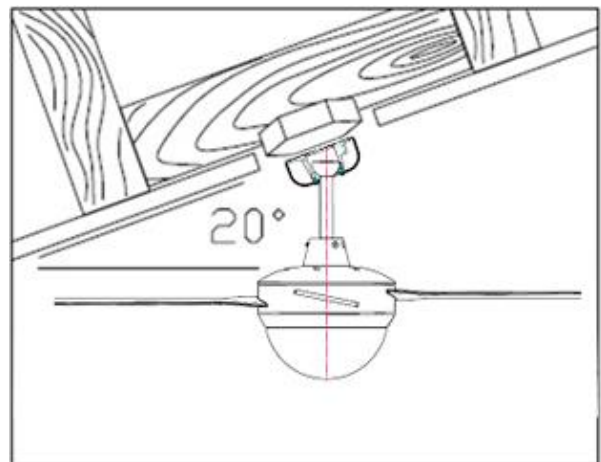

Fig. 3

INSTALACIÓN DEL VENTILADOR

1. Levante con cuidado el ventilador y coloque el conjunto de bola de la varilla ubicada en el espacio asignado en el soporte de montaje y trabe la bola en su lugar. Inserte el controlador del LED en la parte inferior del soporte de montaje y luego



inserte el receptor remoto en la parte superior del soporte de montaje. **Fig. 4**

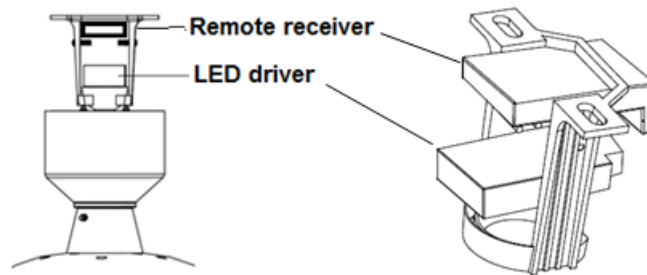

Fig. 4

- Consulte el diagrama de cableado proporcionado para la Conexión/Instalación Eléctrica. **Fig.5 ADVERTENCIA: Para evitar descargas eléctricas o riesgo de incendios, no trate de llevar a cabo la conexión del cableado eléctrico usted mismo. Todas las conexiones eléctricas deberán ser llevadas a cabo por un Electricista Autorizado.**

NOTA: Deberá incluirse un interruptor adicional de desconexión omnipolar en el cableado fijo.

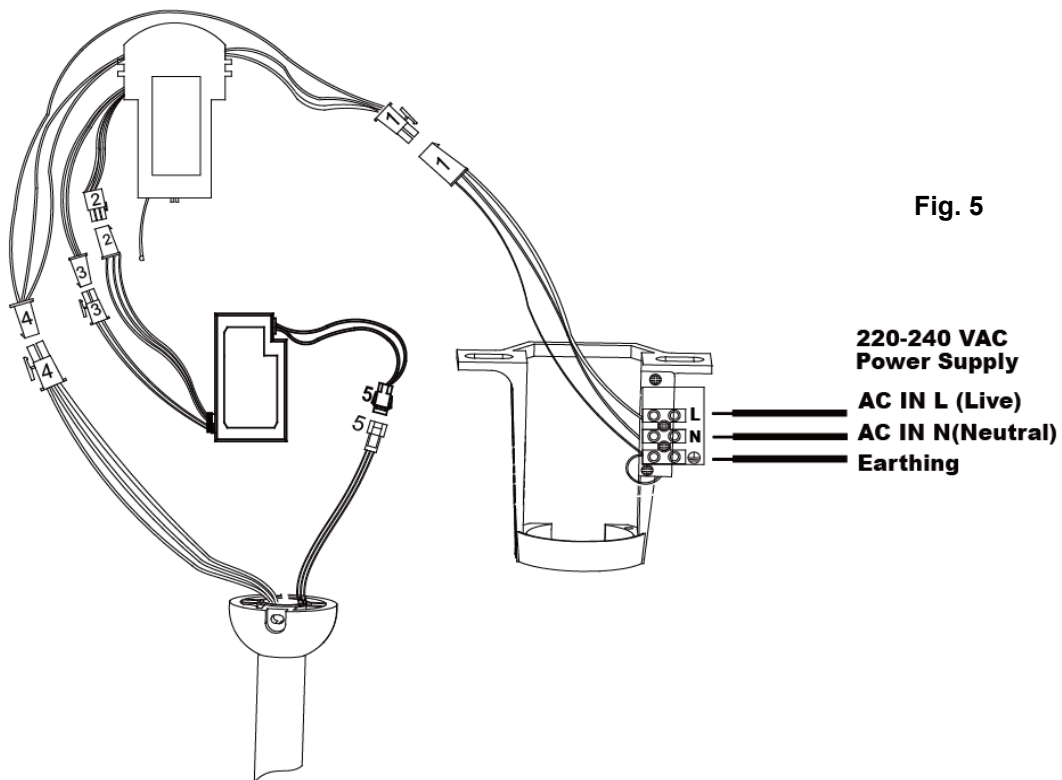

Fig. 5

- Después de completar el cableado eléctrico en los terminales del soporte de montaje y de conectar los cables de entrada de alimentación del receptor remoto y del cableado fijo a través de los conectores rápidos de 4 puertos (1); conecte los cables de entrada de alimentación del controlador del LED y los cables de salida de alimentación al receptor remoto a través de los conectores rápidos de 2 puertos (3); conecte los cables de entrada de la señal PWM del controlador de LED y los cables de salida de la señal PWM al receptor remoto a través de los conectores rápidos de 3 puertos (2); conecte la salida al ventilador del receptor remoto y los cables de entrada del motor a través de los de conectores rápidos de 4 puertos (4); conecte también los cables de salida del controlador de las luces LED a través de los conectores rápidos de 3 puertos (5). **Fig.5**
- Cubra el soporte de montaje con la cubierta del dosel. Asegúrese de que todas las conexiones eléctricas están escondidas dentro del dosel y de que no han sido dañadas durante este proceso y asegúrelo con los tornillos.

Fig. 6

Finalmente asegure la cubierta del dosel a los tornillos girándola en sentido horario. **Fig. 6**

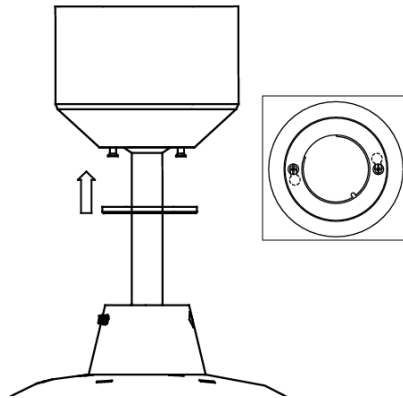

Fig. 6

5. Inserte las aspas a través de las ranuras laterales del motor y alinéelas con los 3 agujeros. Si los agujeros no se alinean, el aspa está al revés. El aspa deberá encajar de forma segura y los tornillos deberán insertarse en los orificios para tornillos del aspa.

Inserte el destornillador con el tornillo por el agujero de chaveta del soporte de la lámpara. Asegure las aspas con 3 tornillos para aspas cerciorándose de que los tornillos son apretados simultáneamente. Asegúrese de que todos los tornillos están apretados uniformemente para reducir la posibilidad de deformación o desequilibrio. Repita este proceso para todas las aspas. **Fig.7**

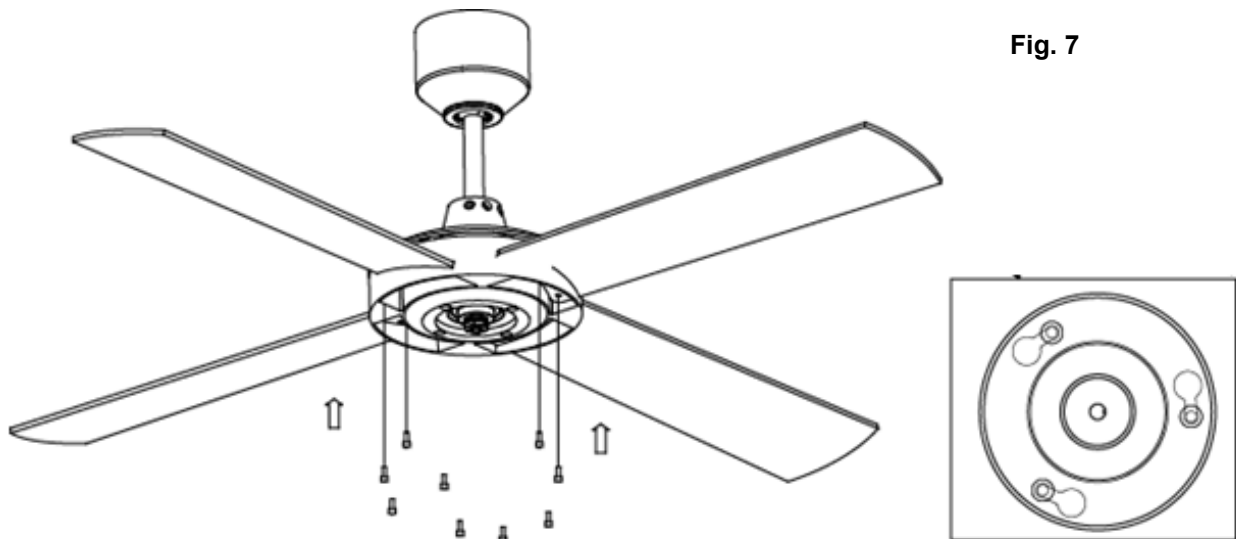
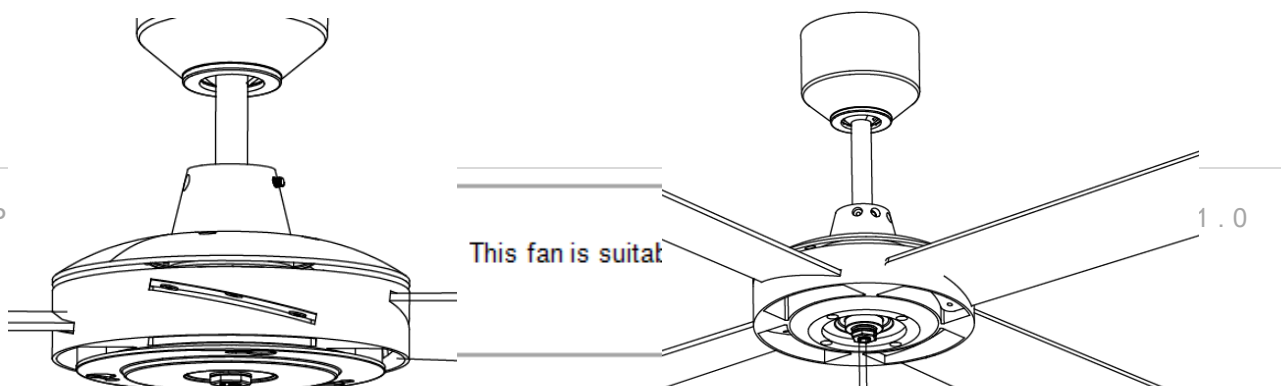

Fig. 7

key hole of lamp bracket

6. Levante el juego de luces LED hacia la base de la lámpara y conecte los cables de alimentación LED al juego de luces LED a través de los conectores rápidos. Seguidamente, inserte los tornillos del modulo de alojamiento en los extremos anchos de los agujeros de chaveta y gire la caja del juego de luces LED en sentido horario hasta que los tornillos del modulo de alojamiento estén situados firmemente en los extremos estrechos de los agujeros de chaveta. **Fig.8**



UTILIZAR SU VENTILADOR DE TECHO

REMOTE CONTROL

Su ventilador de techo se controla a través del control remoto. Hay 4 botones (HI, MED, LOW, OFF) para controlar la velocidad del ventilador y un botón para controlar la luz de encendido/apagado y la función de atenuación de luz. **Fig. 11**

Before operating the remote, the following must be considered.

- Se requieren 4 pilas AAA (tamaño) – 1,5 V para el funcionamiento del control remoto. Retire la tapa de las pilas de la parte posterior del control remoto e inserte las 4 pilas AAA. Asegúrese de que las polaridades son correctas, como se muestra en el alojamiento de las pilas. Y que sean pilas nuevas (No se incluyen las pilas).
- El transmisor y el receptor deben estar configurados de manera que se establezca la comunicación entre sí. Esto se logra configurando el interruptor DIP del receptor y del transmisor de la misma manera.

Nota: El conjunto del interruptor DIP tiene 4 interruptores que se pueden configurar con 16 combinaciones diferentes de códigos de transmisión. Esto es útil cuando hay más de un par de control remoto/receptor funcionando localmente o en la misma habitación.

Nota: Para acceder a los interruptores DIP del receptor, retire la tapa del interruptor DIP.



Fig. 9 Remote battery compartment

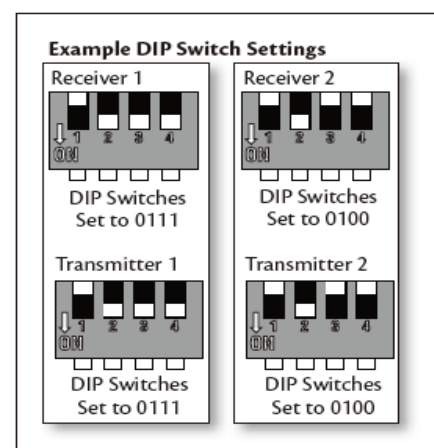
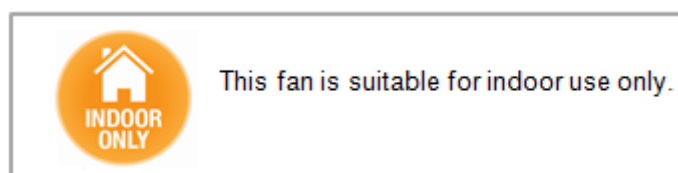



Fig. 10 Receiver DIP switch

OPERATING THE REMOTE:

Antes de empezar a usar el control remoto, deténgase para leer esta sección y familiarizarse con la función de



cada botón.

1. **Indicador LED:** El indicador LED rojo de la parte superior del transmisor se encenderá intermitente cuando los botones estén activos.
2. **HI:** Pulse el botón para ajustar la velocidad de funcionamiento del ventilador a alta.
3. **MED:** Pulse el botón para ajustar la velocidad de funcionamiento del ventilador a media.
4. **LOW:** Pulse el botón para ajustar la velocidad de funcionamiento del ventilador a baja.
5. **OFF:** Pulse el botón para apagar el ventilador.
6. : Pulse el botón para cambiar la temperatura de color en el siguiente orden: 3000K → 5000K → 4000K → 3000K
7. : Pulse el botón para encender/apagar la luz y mantenga pulsado el botón para acceder a la función de atenuación de luz.

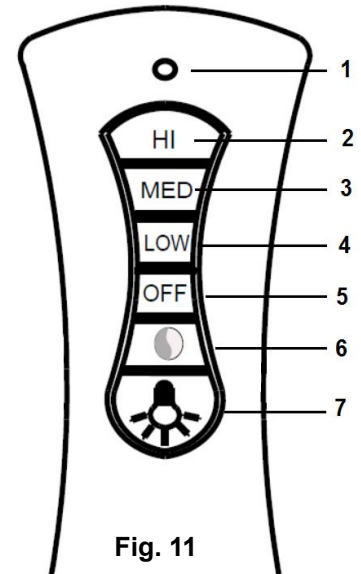

Fig. 11

El control remoto tiene función de memoria. Si el ventilador o la luz se apagan desde el interruptor de la pared, el control memoriza y recupera el último estado cuando se enciende.

Funcionamiento reversible

Su ventilador puede girar en dirección de reloj o en la contraria.

Modo VERANO: Si el interruptor para dirección del giro está hacia “abajo” (SUMMER) el ventilador girará en dirección de reloj. El flujo de aire estará dirigido hacia abajo para enfriar con una brisa directa.

Modo INVIERNO: Si el interruptor para dirección del giro está hacia “arriba” (WINTER) el ventilador girará contra dirección de reloj. El flujo de aire estará dirigido hacia el techo para distribuir el aire calido cerca del techo.

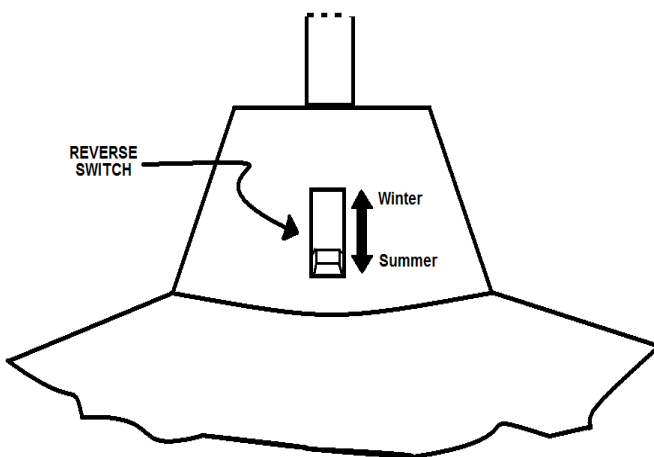

Interruptor de Dirección de Giro Fig. 12

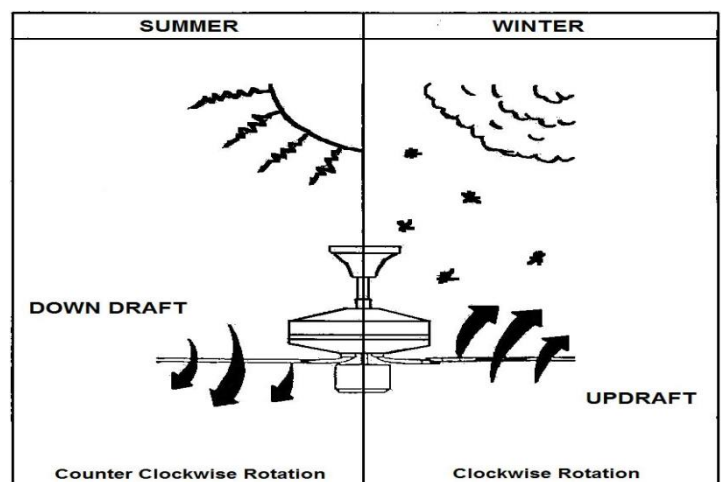

DESPUÉS DE LA INSTALACIÓN

OSCILACIÓN



Las paletas del ventilador han sido ajustadas en fábrica para minimizar toda oscilación.

NOTA: LOS VENTILADORES DE TECHO TIENDEN A MOVERSE DURANTE EL FUNCIONAMIENTO DEBIDO A QUE ESTÁN MONTADOS A UNA ARANDELA DE CAUCHO. SI EL VENTILADOR FUE MONTADO DIRECTAMENTE EN EL CIELO RASO, SE PRODUCIRÁ UN EXCESO DE VIBRACIONES. UN MOVIMIENTO DE UNOS POCOS CENTÍMETROS ES ACEPTABLE Y NO INDICA NINGÚN PROBLEMA.

PARA REDUCIR LA OSCILACIÓN DEL VENTILADOR: ASEGÚRESE DE QUE TODOS LOS TORNILLOS UTILIZADOS PARA LA FIJACIÓN DEL SOPORTE DE MONTAJE Y LA VARILLA VERTICAL ESTÉN AJUSTADOS.

RUIDO

Cuando esté silencioso (especialmente por la noche) es posible que escuche ocasionalmente algo de ruido. Las pequeñas fluctuaciones de energía de la red y las señales de frecuencia que se superponen en los dispositivos de control podrían ocasionar un cambio en el ruido del motor del ventilador. Esto es normal. La mayoría de los ruidos asociados con un nuevo ventilador, desaparecen después de que el ventilador ha funcionado durante un período de 24 horas. La garantía del fabricante cubre todas las fallas reales que podrían presentarse y NO las quejas menores tales como escuchar el ruido del motor - Todos los motores eléctricos generan un cierto nivel de ruido.

LIMPIEZA Y CUIDADO

- La limpieza periódica de su ventilador de techo es la única medida de mantenimiento necesaria. Use un cepillo blando o un trapo sin pelusa para no rayar el acabado. Al hacerlo, desconecte la alimentación eléctrica.
- No limpie su ventilador de techo con agua. Esto podría dañar el motor o las paletas y generar un riesgo de descarga eléctrica.
- El motor tiene cojinetes de bolas de lubricación permanente. No es necesario aceitar el ventilador.

NOTA: Antes de limpiar el ventilador, corte siempre el suministro de energía y desconecte el conector hembra.

INFORMACIÓN TÉCNICA

FUTURA ECO SERIES modelos	Tensión nominal	Potencia nominal (motor)	Potencia nominal de bombilla	Tipo de bombilla
solo ventilador con aspas de 48 pulgadas	220-240 VAC	60W	18W, Duración de LED: 30,000hr	Juego de luces LED con Controlador Modelo de Controlador No.: KLC-016-031A2M
Solo ventilador con aspas de 52 pulgadas	220-240 VAC	70W	18W, Duración de LED: 30,000hr	Juego de luces LED con Controlador Modelo de Controlador No.: KLC-016-031A2M

WARRANTY INFORMATION

IN AUSTRALIA / NEW ZEALAND – Please refer to the separated WARRANTY STATEMENT.

EN EUROPA – Si usted es un Cliente europeo, por favor póngase en contacto con el comercio donde adquirió el ventilador para el servicio de garantía.



CONGRATULAZIONI PER L'ACQUISTO

Congratulazioni per l'acquisto di questo prodotto di qualità Lucci. Per assicurare la corretta funzionalità e la sicurezza, si prega di leggere con attenzione e salvare tutte le istruzioni prima di utilizzare il prodotto.

PRECAUZIONI DI SICUREZZA

Le informazioni contenute nelle pagine seguenti sono state preparate per assicurare un funzionamento senza problemi del ventilatore a soffitto.

- 1) Europa: Questo elettrodomestico può essere usato dai bambini dagli 8 anni in su e da persone con ridotte capacità fisiche, sensoriali o mentali o con mancanza d'esperienza e conoscenza, se sono controllate o se vengono loro date istruzioni sull'uso sicuro dell'elettrodomestico e ne comprendono i pericoli. La pulizia e la manutenzione non dovrebbero essere fatte da bambini senza supervisione.
- 2) Australia: Questo elettrodomestico non è inteso per l'uso da parte di bambini piccoli o da persone inferme, salvo esse siano adeguatamente controllate da una persona responsabile per assicurarsi che sappiano usare l'elettrodomestico in modo sicuro.
- 3) I bambini dovrebbero essere controllati per assicurarsi che non giochino con l'elettrodomestico.
- 4) Deve essere incorporato nel cablaggio fisso un sezionatore onnipolare secondo i regolamenti di cablaggio.



- 5)  Non smaltite gli elettrodomestici come rifiuti cittadini non differenziati, usate le strutture di raccolta differenziata. Contattate il vostro governo locale per ottenere informazioni relativamente ai sistemi di raccolta disponibili. Se gli elettrodomestici sono smaltiti in discariche, delle sostanze pericolose possono percolare nelle falde acquifere ed inserirsi nella catena alimentare, recando danni alla vostra salute e benessere.
- 6) La struttura su cui deve essere montato il ventilatore deve essere in grado di sostenere un peso di 40kg.
- 7) In Europa il ventilatore dovrebbe essere montato in modo che le pale si trovino ad almeno **2,3** metri al di sopra del pavimento.
- 8) In Australia il ventilatore dovrebbe essere montato in modo che le pale si trovino ad almeno **2,1** metri al di sopra del pavimento.
- 9) Questo ventilatore è adatto solo per uso interno. E' pericoloso montare il ventilatore in una situazione in cui è soggetto ad acqua od umidità.
- 10) L'installazione dovrebbe essere eseguita solo da un elettricista autorizzato.

PRIMA DELL'INSTALLAZIONE

Disimballare il ventilatore e identificare con attenzione le parti. Si prega di fare riferimento alla Fig. 1.

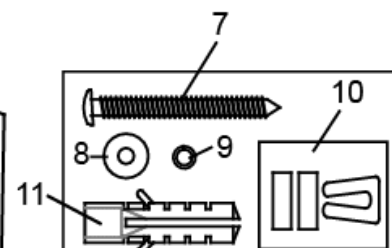
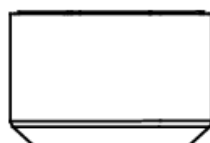
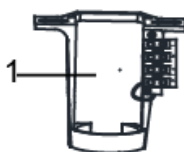

Fig. 1

- 1** Staffa di sostegno x 1
- 2** Remote receiver x 1
- 3** Eccitatore per LED x 1
- 4** Motore premontato per ventilatore, asta discendente e coperchio calotta x 1
- 5** Kit luce LED x 1
- 6** Pale x 4
- 7** Vite per staffa di sostegno x 2
- 8** Rondella piatta x 2
- 9** Rondella a molla x 2
- 10** Tasselli per viti x 2
- 11** Kit equilibratura x 1 gruppo
- 12** Viti da ferro per le pale x 13
- 13** Insieme manuale remoto x 1 insieme

INSTALLAZIONE DELLA STAFFA DI MONTAGGIO

- Il ventilatore deve essere installato in una posizione tale da avere uno spazio libero di 300 mm tra la punta della pala e l'oggetto o parete più vicina.



- Fissare la staffa di sostegno al travetto o altra struttura del soffitto che sia in grado di sostenere un carico di almeno 40KG, con le due viti lunghe in dotazione. Assicurarsi di avvitare le viti per almeno 30 mm nel supporto.

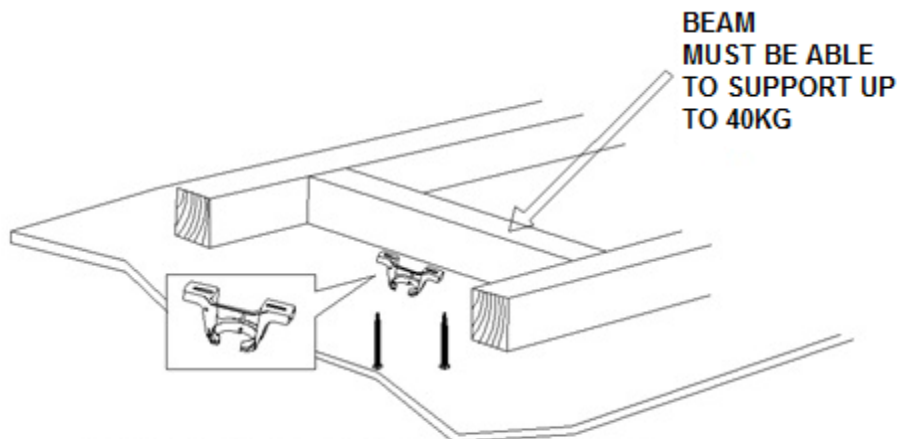

Fig. 2

NOTE: THIS PICTURE IS FOR REPRESENTATION ONLY AND DOES NOT REPRESENT THE ACTUAL BRACKET.

NOTA: Le viti per fissare la staffa sono destinate ad essere usate soltanto con strutture in legno. In caso di strutture non in legno, è necessario utilizzare viti appropriate.

viti in dotazione la staffa sono

Installazione su soffitto inclinato

Questo ventilatore può essere installato con un'inclinazione massima di 20° rispetto al soffitto.

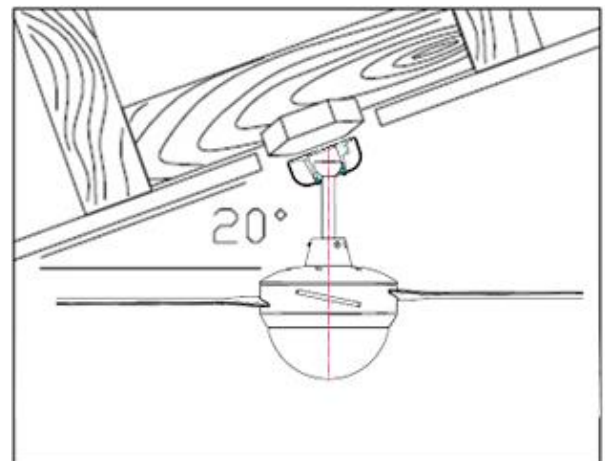

Fig. 3

INSTALLAZIONE DEL VENTILATORE

1. Sollevare con cura il ventilatore e mettete l'assemblaggio sfera-asta discendente nello spazio allocato nella staffa di montaggio e bloccate la sfera al suo posto. Inserite il driver del LED nella parte inferiore della staffa



di montaggio e quindi inserite il ricevitore remoto nella parte superiore della staffa di montaggio. **Figura 4**

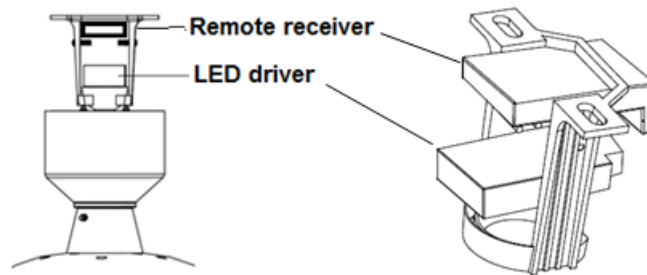

Fig. 4

2. Fate riferimento allo schema di collegamento fornito per il Collegamento elettrico/installazione. **Fig.5**

ATTENZIONE: Per impedire scosse od incendi, non provate ad eseguire i collegamenti elettrici voi stessi. Tutti i collegamenti elettrici devono essere eseguiti da un elettricista competente.

NOTA: Un interruttore onnipolare deve essere incluso nel cablaggio fisso.

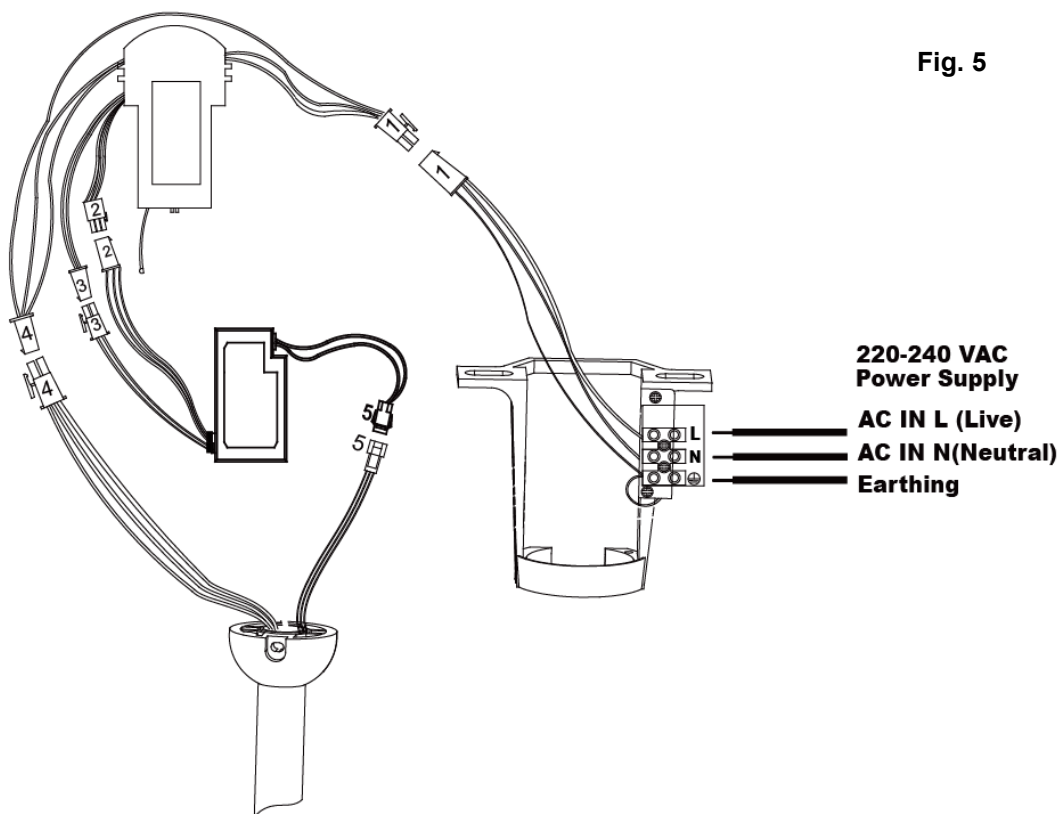

Fig. 5

3. Dopo aver completato il cablaggio elettrico al terminale della staffa di montaggio ed avere connesso i cavi di alimentazione del ricevitore remoto ed il cablaggio fisso tramite i connettori veloci a quattro porte (1); collegate i cavi di alimentazione del driver del LED ed i cavi d'uscita elettrica del ricevitore remoto tramite i connettori veloci a 2 porte (3); collegate i cavi d'ingresso del segnale PWM del driver del LED ed i cavi di uscita del segnale PWM del ricevitore remoto tramite i connettori veloci a 3 porte (2); collegate i cavi in uscita del ricevitore remoto del ventilatore ed i cavi di alimentazione del motore tramite i connettori veloci a 4 porte (4); collegate anche i cavi in uscita del driver del LED ed i cavi della luce LED tramite i connettori veloci a 3 porte (5); **Figura 5**

4. Coprite la staffa di montaggio con il coperchio della calotta. Assicuratevi che tutti i cavi elettrici siano sistemanti all'interno della calotta e che non siano danneggiati da questa azione, ed assicuratela con le viti. **Fig. 6**

Infine assicurate il coperchio alla calotta girando le viti in senso orario. **Fig. 6**

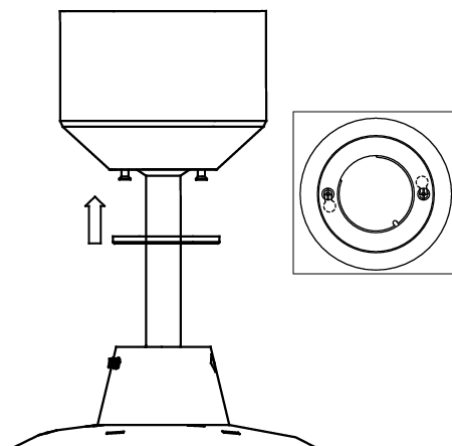

Fig. 6

5. Inserite le pale attraverso la scanalatura laterale del motore ed allineatele con i tre fori. Se i fori non si allineano la pala è stata messa alla rovescia. La pala dovrebbe adattarsi in modo sicuro e le viti dovrebbero adattarsi nei fori per viti della pala.

Inserite il cacciavite con la vite attraverso il foro della staffa della lampada. Assicurate le pale con le 3 viti per la pala, ed assicuratevi che le 3 viti per la pala siano strette contemporaneamente. Assicuratevi che tutte le viti siano strette in modo equilibrato per ridurre la possibilità di incurvamento o sbilanciamento. Ripetete questo processo per tutte le pale. **Fig. 7**

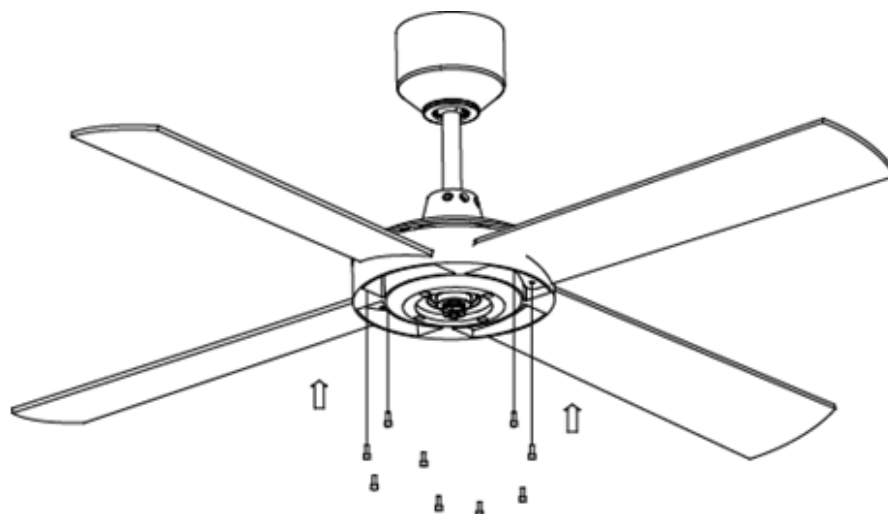
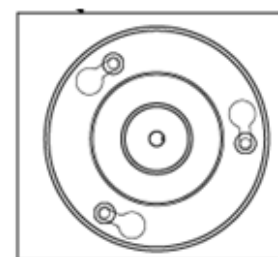

Fig. 7



key hole of lamp bracket

6. Sollevate il kit della luce LED sulla base della lampada e collegate i cavi elettrici del LED al kit della luce LED tramite i connettori veloci. Quindi premete le viti dell'alloggiamento nelle estremità grandi delle scanalature dei fori, e girate in senso orario il corpo della luce LED fino a che le viti dell'alloggiamento sono fermamente situate nelle estremità strette delle scanalature dei fori. **Fig. 8**



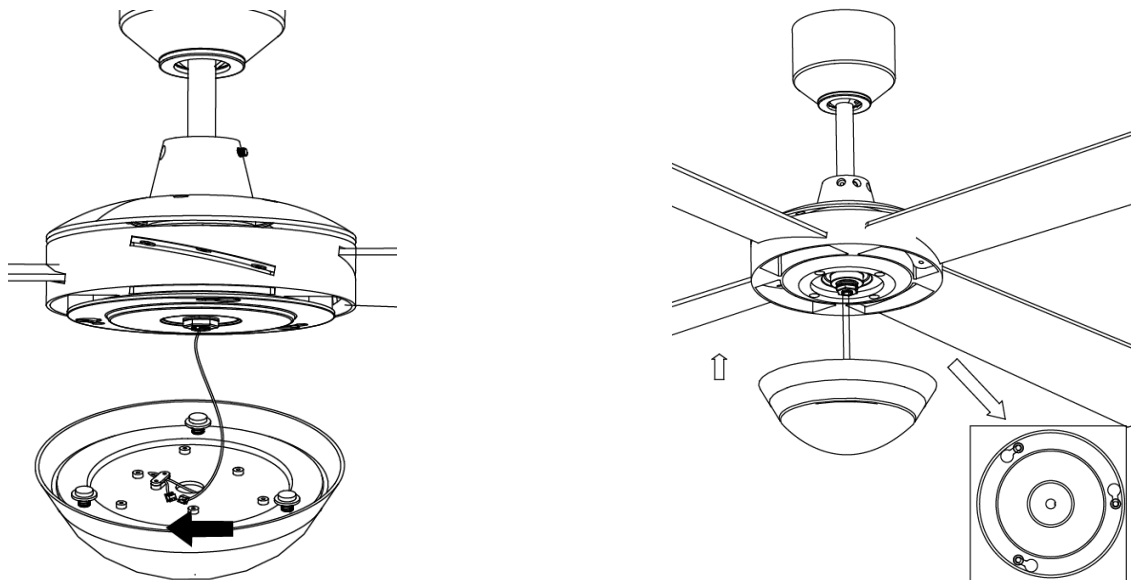

UTILIZZO DEL VENTILATORE A SOFFITTO

REMOTE CONTROL

Il vostro ventilatore a soffitto è controllato tramite un telecomando. Vi sono 4 tasti (HI, MED, LOW, OFF) per controllare la velocità del ventilatore ed un tasto per controllare l'accensione/spegnimento della luce e la funzione di variazione di luminosità. **Figura 11**

Before operating the remote, the following must be considered.

- 2 x AAA 1.5V (formato) batterie sono necessarie per usare il telecomando. Rimuovere il coperchio della batteria da dietro al telecomando e inserire 2 x AAA batterie. Accertarsi che le polarità siano corrette come mostrato nel vano della batteria. E che le batterie siano tutte cariche (batterie non incluse).
- Il trasmettitore e il ricevitore devono essere configurati in modo che la comunicazione tra ogni altro sia accoppiata. Questo è ottenuto impostando il tasto sul ricevitore e trasmettitore sulla stessa impostazione.

Nota: Il tasto DIP ha 4 tasti che possono essere impostati fino a 16 diverse combinazioni di codice. Questo è pratico quando vi è più di uno telecomando/ricevente che opera a livello locale o nella stessa stanza.

Nota: Per accedere ai tasti DIP ricevitore, rimuovere il coperchio tasto DIP.



Fig. 9 Remote battery compartment
OPERATING THE REMOTE:

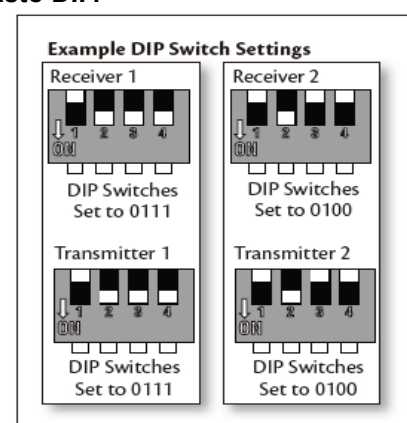



Fig. 10 Receiver DIP switch



Prima di iniziare ad usare il telecomando, prendersi il tempo di leggere questa sezione e familiarizzare con la funzione di ogni tasto.

1. **LED Indicatore:** L'indicatore rosso LED in alto al trasmettitore lampeggia quando i tasti sono attivi.
2. **HI:** Premere il tasto per impostare la velocità della ventola su alto.
3. **MED:** Premere il tasto per impostare la velocità della ventola a medio.
4. **BASSO:** Premere il tasto per impostare la velocità della ventola su basso.
5. **OFF:** Premere il tasto per SPEGNERE la ventola.
6.  : Premere il pulsante per cambiare la temperatura del colore nel seguente ordine: 3000K → 5000K → 4000K → 3000K
7.  : Premete il tasto per ACCENDERE/SPEGNERE la luce e tenete premuto il tasto per accedere alla funzione di variazione di luminosità.

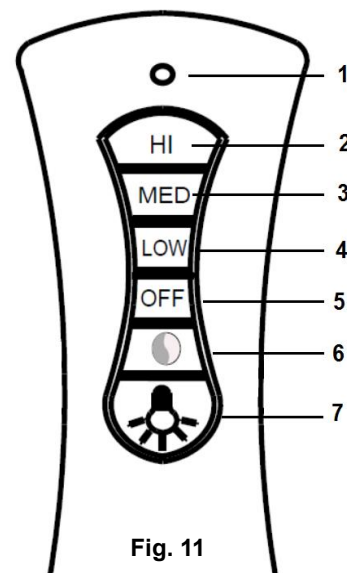

Fig. 11

Il telecomando ha funzione di memoria. Se la ventola o luce è spenta dal tasto a muro, memorizza e recupera l'ultimo stato quando avviato poi.

FUNZIONE DI RITORNO

Il ventilatore può essere azionato in senso orario e antiorario.

MODO ESTIVO: se l'interruttore della funzione di ritorno si trova su “down” (ESTATE), significa che ventilatore gira in senso antiorario. In questo caso l'aria viene deviata in basso rinfrescando il locale in estate.

MODO INVERNALE: se l'interruttore della funzione di ritorno si trova su “up” (ESTATE), significa che ventilatore gira in senso orario. In questo caso l'aria viene deviata in alto allo scopo di risparmiare energia in inverno.

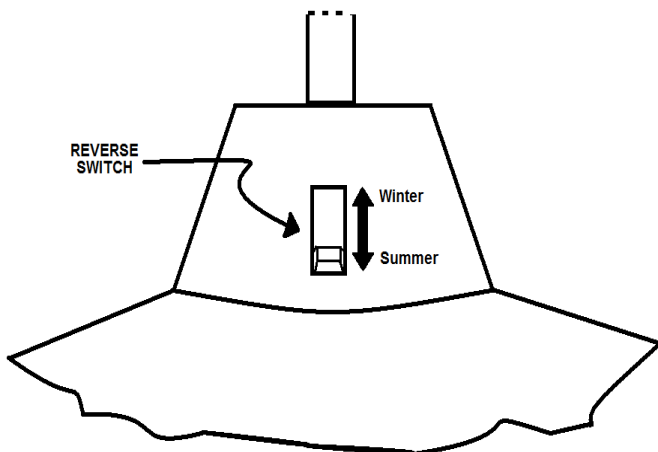

Interruttore per inversione
Movimento

Fig. 12

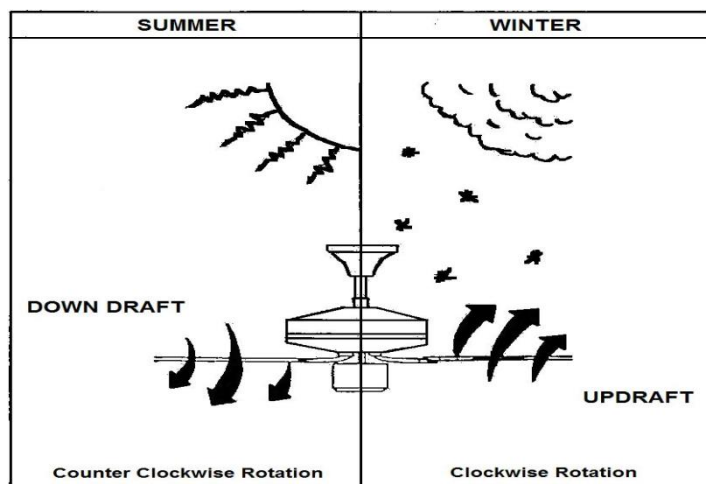

DOPO L'INSTALLAZIONE

TRABALLAMENTO



Le pale del ventilatore sono state calibrate in fabbrica per ridurre al minimo il traballamento.

NOTA: I VENTILATORI A SOFFITTO TENDONO A MUOVERSI DURANTE IL FUNZIONAMENTO POICHÉ SONO MONTATI SU UN OCCHIELLO DI GOMMA. SE SI MONTASSE IL VENTILATORE IN MODO RIGIDO AL SOFFITTO, PROVOCHEREBBE UNA VIBRAZIONE ECCESSIVA. UN MOVIMENTO DI POCHI CENTIMETRI È NORMALE E NON È SINTOMO DI UN PROBLEMA.

PER RIDURRE IL TRABALLAMENTO: VERIFICARE CHE TUTTE LE VITI SIANO SERRATE SALDAMENTE SULLA STAFFA DI MONTAGGIO E SULL'ASTA DI SOSPENSIONE.

RUMORE

Il ventilatore può occasionalmente produrre rumori, avvertibili soprattutto nel silenzio della notte. Le lievi fluttuazioni elettriche ed i segnali di frequenza sovrapposti nella corrente elettrica possono provocare variazioni nel rumore prodotto dal motore del ventilatore. Questa condizione è normale. Concedere al ventilatore un periodo di rodaggio di 24, la maggioranza dei rumori scompare in quest'arco di tempo. La garanzia del produttore copre solamente i guasti effettivi che possono presentarsi, NON le lamentele sul rumore prodotto dal motore. Tutti i motori elettrici producono rumori udibili di una certa entità.

CURA E PULIZIA

- Il ventilatore a soffitto richiede solo una pulizia periodica. Utilizzare una spazzola a setole morbide o un panno non lanoso per non graffiare la superficie verniciata. Disattivare l'alimentazione prima di pulirlo.
- Non utilizzare l'acqua per pulire il ventilatore, poiché potrebbe danneggiare il motore o le pale e costituire il pericolo di scosse elettriche.
- Il motore è dotato di cuscinetti a sfere lubrificati in modo permanente e non necessitano di essere ingrassati.

NOTA: spegnere sempre l'alimentazione prima di pulire il ventilatore.

INFORMAZIONI TECNICHE

Modelli FUTURA ECO SERIES	Voltaggio nominale	Potenza nominale (motore)	Potenza nominale lampada	Tipo lampada
solo ventilatore con pale da 48 pollici	220-240V CA	60W	18W, LED vita media: 30.000h	Kit luce LED con eccitante Eccitante Modello N°: KLC-016-031A2M
solo ventilatore con pale da 52 pollici	220-240V CA	70W	18W, LED vita media: 30.000h	Kit luce LED con eccitante Eccitante Modello N°: KLC-016-031A2M

WARRANTY INFORMATION

IN AUSTRALIA / NEW ZEALAND – Please refer to the separated WARRANTY STATEMENT.

IN EUROPA - I clienti europei sono pregati di contattare il punto vendita dove è stato acquistato il ventilatore per il servizio di garanzia.



GEFELICITEERD MET UW AANKOOP

Gefeliciteerd met de aankoop van dit kwaliteitsproduct van Lucci. Lees en bewaar alle instructies aandachtig voordat u het product gebruikt, om een juiste werking en veiligheid te garanderen.

VEILIGHEIDSVOORSCHRIFTEN

De informatie in de volgende pagina's is voorbereid om u te verzekeren van een probleemloze bediening van uw plafondventilator.

- 1) Europa: Dit apparaat kan worden gebruikt door kinderen van 8 jaar en ouder en personen met verminderde lichamelijke, zintuiglijke of verstandelijke vermogens of gebrek aan ervaring en kennis, indien zij onder toezicht staan of, op een veilige manier, worden geïnstrueerd over het gebruik van het apparaat en de mogelijke gevaren begrijpen. Schoonmaak en onderhoudswerkzaamheden mogen niet door kinderen worden uitgevoerd zonder toezicht.
- 2) Australië: Dit apparaat is niet bedoeld voor gebruik door jonge kinderen of zwakke personen, tenzij zij op adequate wijze onder toezicht zijn van een verantwoordelijk persoon om ervoor te zorgen dat ze het toestel veilig kunnen gebruiken.
- 3) Kinderen moeten onder toezicht staan om ervoor te zorgen dat ze niet met het apparaat spelen.
- 4) Een meerpolige schakelaar (om het apparaat uit te schakelen) moet in de vaste bedrading worden opgenomen in overeenstemming met de bedradingsregels.



- 5)  Gooi elektrische apparaten niet als ongesorteerd afval weg, gebruik hiervoor de gescheiden inzamelingsfaciliteiten. Neem contact op met uw lokale overheid voor informatie over de mogelijke inzamelingsystemen. Indien elektrische apparaten achtergelaten worden op stortplaatsen, kunnen gevaarlijke stoffen in het grondwater lekken en in de voedselketen terechtkomen, met gevaar voor uw gezondheid en welzijn.
- 6) De structuur waaraan de ventilator gemonteerd wordt, moet geschikt zijn voor een gewicht van 40 kg.
- 7) De ventilator moet zo worden gemonteerd dat de ventilatorbladen zich minstens **2,3** meter boven de grond bevinden (voor Europa).
- 8) De ventilator moet zo worden gemonteerd dat de ventilatorbladen zich minstens **2,1** meter boven de grond bevinden (voor Australië).
- 9) Deze ventilator is enkel geschikt voor gebruik binnenshuis. Montage van de ventilator in een situatie waarin deze in contact kan komen met water of vocht is gevaarlijk.
- 10) Installatie mag enkel gebeuren door een erkend installateur.

VOOR DE INSTALLATIE

Pak de ventilator uit en identificeer de onderdelen nauwkeurig. Raadpleeg aub fig. 1.

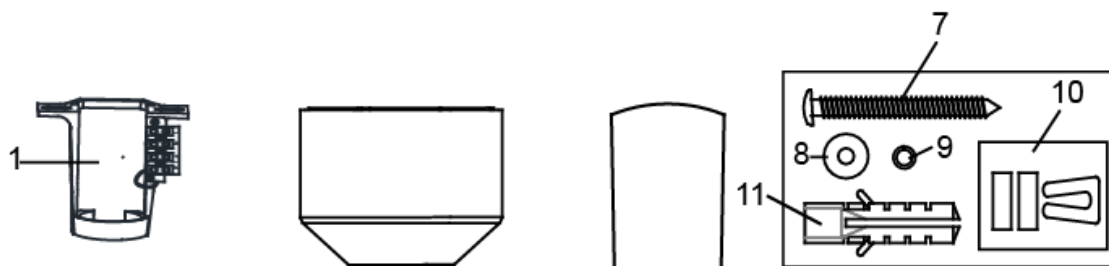

- 1 Ophangbeugel x 1
- 2 Remote receiver x1
- 3 LED-aansturing x 1
- 4 Voorgeassembleerde ventilatormotor en afdekkap x 1
- 5 LED-verlichtingsset x 1
- 6 Schoepen x 4
- 7 Schroef voor ophangbeugel x 2
- 8 Platte ring x 2
- 9 Veerring x 2
- 10 Muurpluggen voor schroeven x 2
- 11 Uitbalanceerkits x 1 set
- 12 Motorschroeven voor schoepen x 13
- 13 Afstandsbediening x 1 set

Fig. 1

INSTALLATIE VAN DE MONTAGEBEUGEL

- De plafondventilator dient dusdanig geïnstalleerd te worden dat de bladen 300 mm verwijderd zijn vanaf de punt van het blad tot aan het dichtstbijzijnde object of de muur.



- Maak de hangbeugel stevig vast aan de steunbalk of het betreffende frame dat geschikt is om een lading van tenminste 40 kg te dragen met de twee lange, bijgesloten schroeven. Zorg dat tenminste 30 mm van de schroeven in de plug gedraaid is.

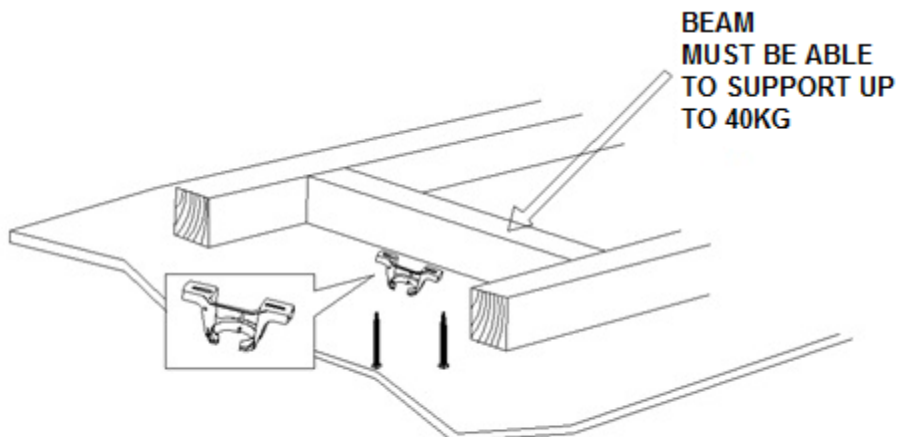

Fig. 2

NOTITIE:

NOTE: THIS PICTURE IS FOR REPRESENTATION ONLY AND DOES NOT REPRESENT THE ACTUAL BRACKET.

beugel

voor gebruik in hout. Voor frames anders dan hout **MOETEN** de geschikte schroeven gebruikt worden.

De bijgesloten schroeven voor de zijn alleen bestemd gebruikt worden.

Schuine plafondinstallatie

Dit ventilator ophangstelsel ondersteunt een plafondinstallatie met een maximale hoek van 20 graden.

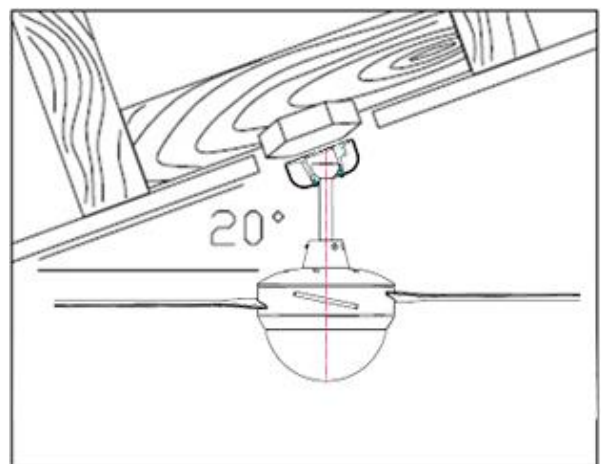

Fig. 3

PLAATSEN VAN DE VENTILATOR

1. Til de ventilator voorzichtig op en plaats de kogelstaaf in de uitsparing in de houder en vergrendel de kogel.



Doe de LED-driver in het onderste gedeelte van de houder. En doe daarna de afstandsbediening in het bovenste gedeelte van de houder. **Fig. 4**

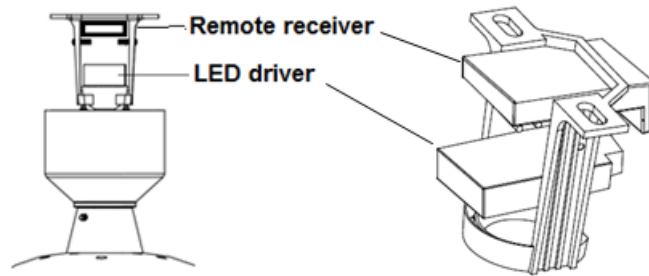

Fig. 4

2. Zie het bedradingsdiagram voor elektrische aansluiting/installatie. **Fig. 5**

WAARSCHUWING: Probeer ter voorkoming van elektrische schokken of brandgevaar niet zelf de elektrische aansluiting uit te voeren. Alle elektrische verbindingen moeten door een gekwalificeerde elektricien worden uitgevoerd.

OPMERKING: Er moet een extra alpolige onderbreker worden opgenomen in de vaste bedrading.

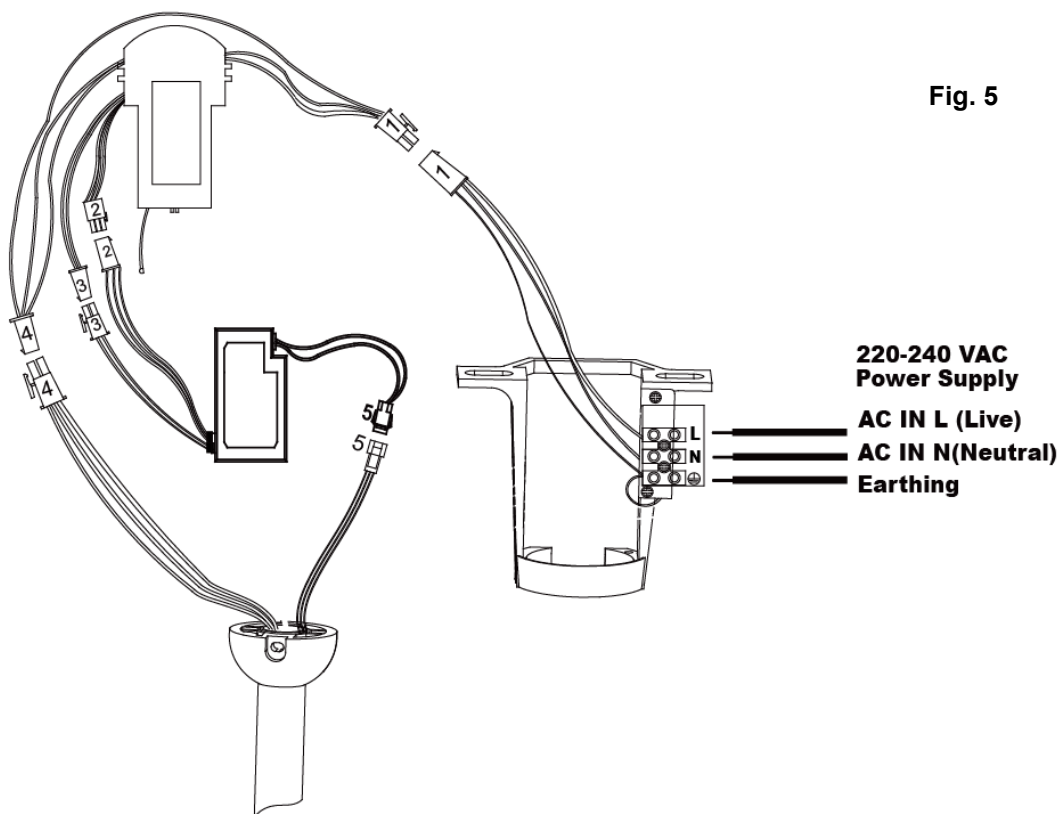

Fig. 5

3. Na het installeren van de elektrische bedrading op de houderterminal en het aansluiten van de inputbedrading van de afstandsbediening en vaste bedrading via de 4-portaal snelkoppelingen (1); sluit de inputbedrading van de LED-driver en de outputbedrading van de afstandsbediening aan via de 2-portaal snelkoppelingen (3); sluit de inputbedrading voor het PWM-signaal van de LED-driver aan via de 3-portaal snelkoppelingen (2); sluit de outputbedrading van de ventilatorontvanger en de inputbedrading van de motor aan via de 4-portaal snelkoppelingen (4); sluit ook de outputbedrading van de LED-driver en de LED-lichtbedrading aan via de 3-portaal snelkoppelingen (5). **Fig.5**



4. Cover the mounting bracket with the canopy cover. Ensure all electrical wirings are tucked inside the canopy and that they are not damaged during this step, and secure with screws. **Fig. 6**

Zet tenslotte de afdekkap vast op de schroeven door deze met de klok meet e draaien. **Fig. 6**

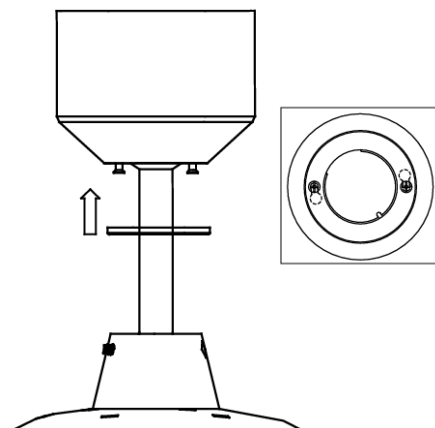

Fig. 6

5. Plaats de schoepen in de openingen aan de zijkant van de motor en lijn hierbij de gaten uit. Als de gaten niet uitgelijnd zijn, zit de schoep ondersteboven. De schoep dient goed op zijn plaats te zitten en de schroeven horen in de schroefgaten van de schoepen te passen.

Steek de schroevendraaiër met schroef door de opening van de lampbeugel. Zet de schoepen vast met 3 schoepschroeven en draai de 3 schroeven tegelijkertijd aan. Zorg dat alle schroeven gelijkmatig zijn aangedraaid, om draaien en onbalans te voorkomen. Herhaal dit proces voor alle schoepen. **Fig.7**

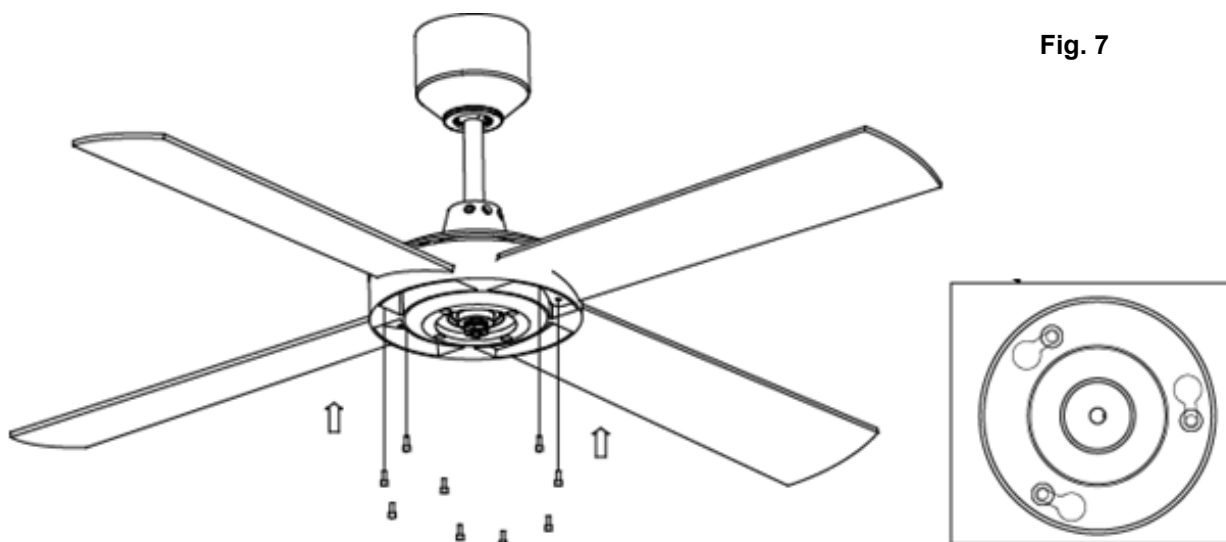

Fig. 7

key hole of lamp bracket

6. Plaats de LED-verlichtingsset omhoog in de lampvoet en sluit de LED-bedrading aan op de LED-verlichtingsset via de snelkoppelingen. Plaats vervolgens de behuizingsbevestigingsschroeven in de brede uiteinden van de gaten en draai de behuizing van de LED-verlichtingsset net de klok mee, tot de schroeven zich in de smalle uiteinden van de gaten bevinden. **Fig.8**



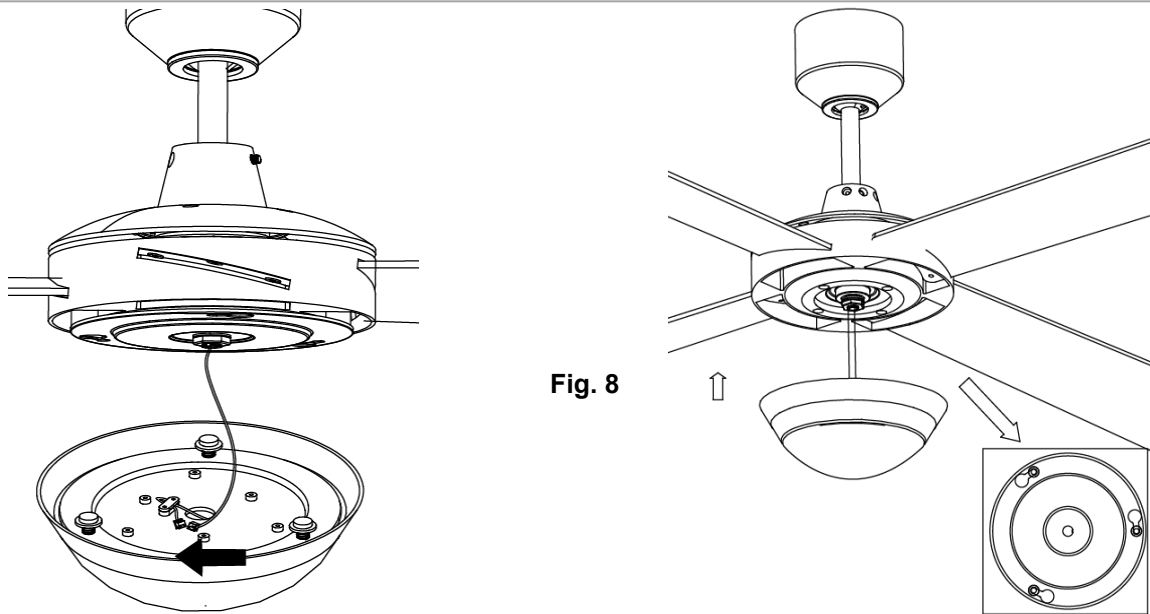

Fig. 8

UW PLAFONDVENTILATOR GEBRUIKEN

REMOTE CONTROL

Uw ventilator wordt bediend via de afstandsbediening. Er zijn 4 knoppen (HI, MED, LOW, OFF) om de ventilatorsnelheid te bedienen en één knop voor het aan-/uitdoen van het licht en de dimfunctie. **Fig. 11**

Before operating the remote, the following must be considered.

- 2 x AAA 1.5V (grootte) batterijen zijn vereist om de afstandsbediening te laten werken. Verwijder de batterijklep aan de achterzijde van de afstandsbediening en plaats 2 x AAA batterijen. Verzeker u ervan dat de polariteiten correct zijn zoals getoond in het batterij compartiment. En dat de batterijen nieuwe batterijen zijn (batterijen zijn niet inbegrepen).
- De zender en ontvanger moeten zo geconfigureerd worden dat de communicatie tussen beide gekoppeld is. Dit wordt bereikt door de DIP-schakelaar op de ontvanger en zender hetzelfde in te stellen.

Nota: De DIP-schakelaar montage heeft 4 schakelaars die kunnen ingesteld worden met 16 verschillende trnsmissiecode combinaties. Dit is handig wanneer er meer dan 1 afstandsbediening/ontvanger-paar lokaal operationeel is of in dezelfde kamer.

Nota: Om toegang te verkrijgen voor de ontvanger DIP-schakelaars, verwijder de beschermingsklep van de DIP-schakelaar.



Fig. 9 Remote battery compartment

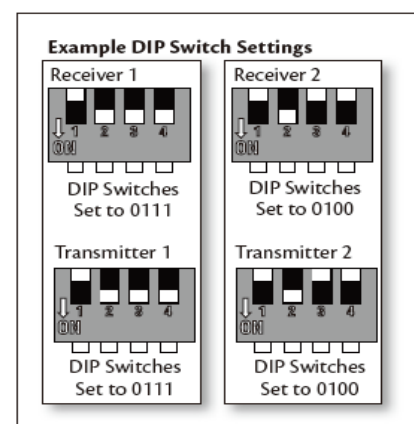



Fig. 10 Receiver DIP switch



OPERATING THE REMOTE:

Alvorens u de afstandsbediening gebruikt, neem de tijd om deze sectie door te lezen en u bekend te maken met de functie van elke knop.

1. **LED Indicator:** De rode LED indicator bovenaan op de zender zal flitsen wanneer de knoppen actief zijn.
2. **HI:** Duw op de knop om de ventilatorsnelheid op hoog te zetten.
3. **MED:** Duw op de knop om de ventilatorsnelheid op medium te zetten.
4. **LOW:** Duw op de knop om de ventilatorsnelheid op laag te zetten.
5. **OFF:** Duw op de knop om de ventilator AF te zetten.

6.  : Druk deze knop om de Kleurtemperatuur van het licht als volgt te veranderen: 3000K → 5000K → 4000K → 3000K

7.  : Druk op de knop om het licht AAN/UIT te doen. En druk op de knop en houd deze vast om de dimfunctie te bedienen.

De afstandsbediening heeft een geheugenfunctie. Als de verlichting van de ventilator wordt afgezet door de wandschakelaar, zal het dit opslaan en de laatste status hervatten wanneer het opnieuw wordt aangezet.

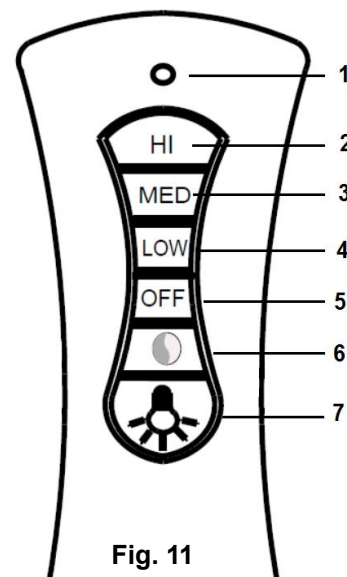

Fig. 11

OMKEERFUNCTIE

De ventilator kan zowel voorwaarts als ook achterwaarts worden toegepast.

ZOMER-toepassing: Wanneer de schakelaar voor de omkeerfunctie op “down” (ZOMER) staat, draait de ventilator tegen de klok in. De luchtbeweging wordt naar beneden gericht en zorgt in de zomer voor het gewenste koelende effect.

WINTER-toepassing: Wanneer de schakelaar voor de omkeerfunctie op “up” (WINTER) staat, draait de ventilator met de klok mee. De lucht wordt naar boven geleid om in de winter energie te besparen.

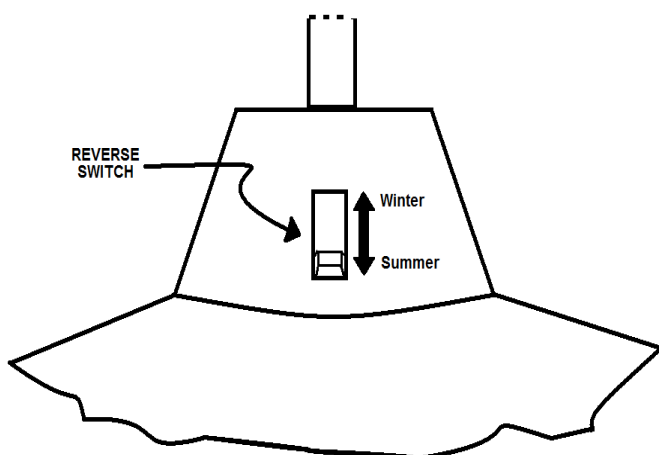

Omkeerschakelaar

Fig. 12

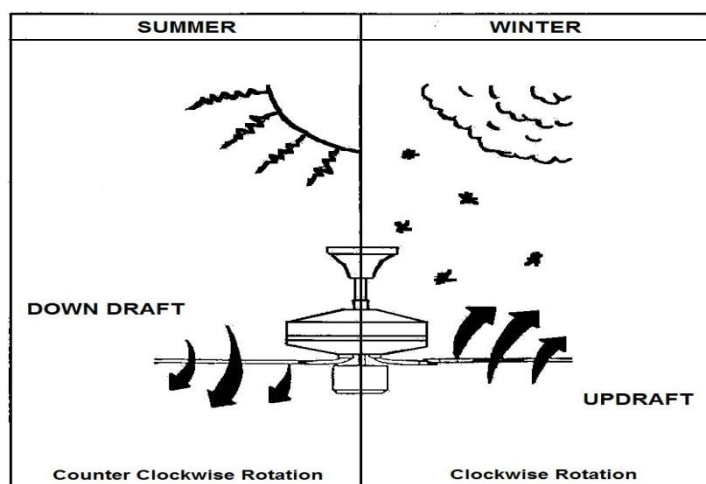

NA DE INSTALLATIE



WIEBELEN

De ventilatorbladen zijn in de fabriek afgesteld om zo weinig mogelijk te wiebelen.

NB: TIJDENS BEDRIJF ZIT ER SPELING IN PLAFONDVENTILATOREN OMDAT ZE OP EEN RUBBER DOORVOERRING ZIJN GEMONTEERD. ALS DE VENTILATOR VAST AAN HET PLAFOND WORDT GEMONTEERD, ONTSTAAT OVERMATIGE TRILLING. EEN SPELING VAN ENKELE CENTIMETERS IS AANVAARDBAAR EN WIJST NIET OP EEN PROBLEEM.

OM DE VENTILATOR MINDER TE LATEN WIEBELEN: CONTROLEER OF ALLE SCHROEVEN WAARMEE DE MONTAGEBEUGEL EN STANG VASTZITTEN GOED ZIJN AANGEDRAAID.

GELUID

Wanneer het rustig is (vooral 's nachts), hoort u soms geluidjes. Kleine schommelingen in de voeding en frequentiesignalen die de elektriciteit regelen, kunnen het geluid van de ventilatormotor wijzigen. Dit is normaal. Voorzie een periode van 24 uur voor "inlopen"; de meeste geluiden van een nieuwe ventilator zullen tijdens die periode verdwijnen. De garantie van de fabrikant dekt echte storingen die zich kunnen voordoen, GEEN kleine klachten zoals het geluid van de motor – Alle elektrische motoren maken enig geluid.

REINIGING EN VERZORGING

- Periodiek reinigen van uw plafondventilator is het enige onderhoud dat nodig is. Gebruik alleen een zachte borstel of pluivrije doek om te voorkomen dat de afwerking wordt gekrast. Schakel de stroom uit wanneer u dit doet.
- Gebruik geen water bij het reinigen van uw plafondventilator. Hierdoor kunnen de motor of de bladen schade oplopen en kan het risico van een elektrische schok ontstaan.
- De motor heeft permanent gesmeerde kogellagers. Oliën is niet nodig.

NB: Schakel altijd de stroom uit voordat u de ventilator reinigt.

TECHNISCHE INFORMATIE

FUTURA ECO SERIE type	Nominale spanning	Nominaal vermogen (motor)	Nominaal vermogen lamp	Lamptype
alleen ventilator met 122 cm schoepen	220-240 VAC	60 W	18 W, LED-levensduur: 30.000 uur	LED-verlichtingsset met aansturing Aansturingstypenr.: KLC-016-031A2M
alleen ventilator met 132 cm schoepen	220-240 VAC	70 W	18 W, LED-levensduur: 30.000 uur	LED-verlichtingsset met aansturing Aansturingstypenr.: KLC-016-031A2M

WARRANTY INFORMATION

IN AUSTRALIA / NEW ZEALAND – Please refer to the separated WARRANTY STATEMENT.

IN EUROPA - Als u een Europese klant bent, gelieve contact op te nemen met uw verdeler waar u de ventilator hebt gekocht voor meer info over de garantie.

